

STABILA®

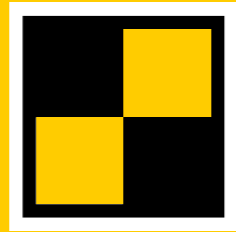

How true pro's measure

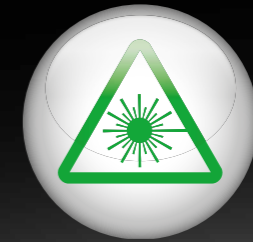

**GREEN
BEAM**

LAX 500 G

Gebruiksaanwijzing



Inhoudsopgave

Hoofdstuk	Pagina
• 1. Beoogd gebruik	3
• 2.1 Veiligheidsvoorschriften voor laserapparaten	3
• 2.2 Veiligheidsvoorschriften Li-ion-accupack	3
• 3. Onderdelen van het instrument	4
• 4. Ingebruikname	5
• 4.0 Accu plaatsen, verwijderen en laden	5
• 4.1 Ontgrendelen en instellen	6
• 4.2 Inschakelen	7
• 4.3 Ingebruikname zonder nivelleerfunctie	7
• 5. Functies	8
• 5.1 Selectie van de laserfuncties	8
• 5.2 Werken met de receiver	8
• 6. Led-indicaties	9
• 7.1 Gebruik met de laserbasis SLB 500	10
• 7.2 Gebruik van de houder SWB10	10
• 8. Controle van de nauwkeurigheid	11
• 8.1 Verticale controle	11
• 8.2 Controle van de loodfunctie	11
• 8.2 Horizontale controle	12
• 9. Technische gegevens	13

1. Beoogd gebruik

Van harte gefeliciteerd met de aankoop van uw STABILA meetinstrument. De STABILA LAX 500 G is een gebruiksvriendelijke kruislijn- en loodlaser voor horizontaal en verticaal nivelleren. De loodpunten dienen voor het uitlijnen en loden van bouwelementen. Het laserapparaat is zelfnivellerend binnen een bereik van $\pm 5^\circ$. De gepulste laserlijnen maken werken over grotere afstanden met een speciale STABILA lijnreceiver mogelijk. Receivers moeten geschikt zijn voor groene laserstralen. Meer informatie hierover vindt u in de gebruiksaanwijzing van de lijnreceiver. De LAX 500 G kan alleen met een 12V Li-ion-accu van het CAS-systeem worden gebruikt.

De groene laserlijnen waarborgen een optimale zichtbaarheid – zelfs bij fel licht..



Als u na het lezen van de gebruiksaanwijzing nog vragen hebt, kunt u altijd contact opnemen met onze telefonische helpdesk:



+49 / 63 46 / 3 09 - 0

Uitvoering en functies

- Gepulste laserlijnen
- 1x verticale laserlijn
- 1x horizontale laserlijn
- 90°-hoek in horizontale uitlijning
- loodlijnlaserfunctie
- handmatige modus
- Bevestiging met zeldzame-aardemagneet
- 1/4" statiefschroefdraad
- Laserbasis SLB 500
- Wandhouder SWB10
- richtbord
- draagkoffer
- STABILA CAS-accu 12V Li-Power 2,0 Ah - niet bij elke set inbegrepen
- acculader SC 30, 12-18V, CAS-systeem - niet bij elke set inbegrepen

2.1 Veiligheidsvoorschriften voor laserapparaten



IEC 60825-1:2014

Bij laserapparaten van klasse 2 is het oog bij toevallig, kortstondig kijken in de laserstraal gewoonlijk beschermd door de sluitreflex van de oogleden en/of door de reactie om een andere kant op te kijken. Als er laserstraling in het oog komt, moeten de ogen bewust worden gesloten en moet het hoofd direct uit de straal worden bewogen. Kijk niet in de directe of gereflecteerde straal. De bij laserapparaten verkrijgbare STABILA laserbril is geen veiligheidsbril. Deze dient voor een betere zichtbaarheid van het laserlicht.

- Richt de laserstraal niet op personen!
- Verblind geen andere personen!
- Buiten het bereik van kinderen houden!
- Als er andere dan de hier vermelde bedienings- en afstelrichtingen worden gebruikt of er anders te werk wordt gegaan dan hier beschreven, kan dat een gevaarlijke blootstelling aan straling tot gevolg hebben!

2.2 Veiligheidsvoorschriften Li-ion-accupack

Lees de veiligheidsvoorschriften en de gebruiksaanwijzing bij het Li-ion-accupack aandachtig door.

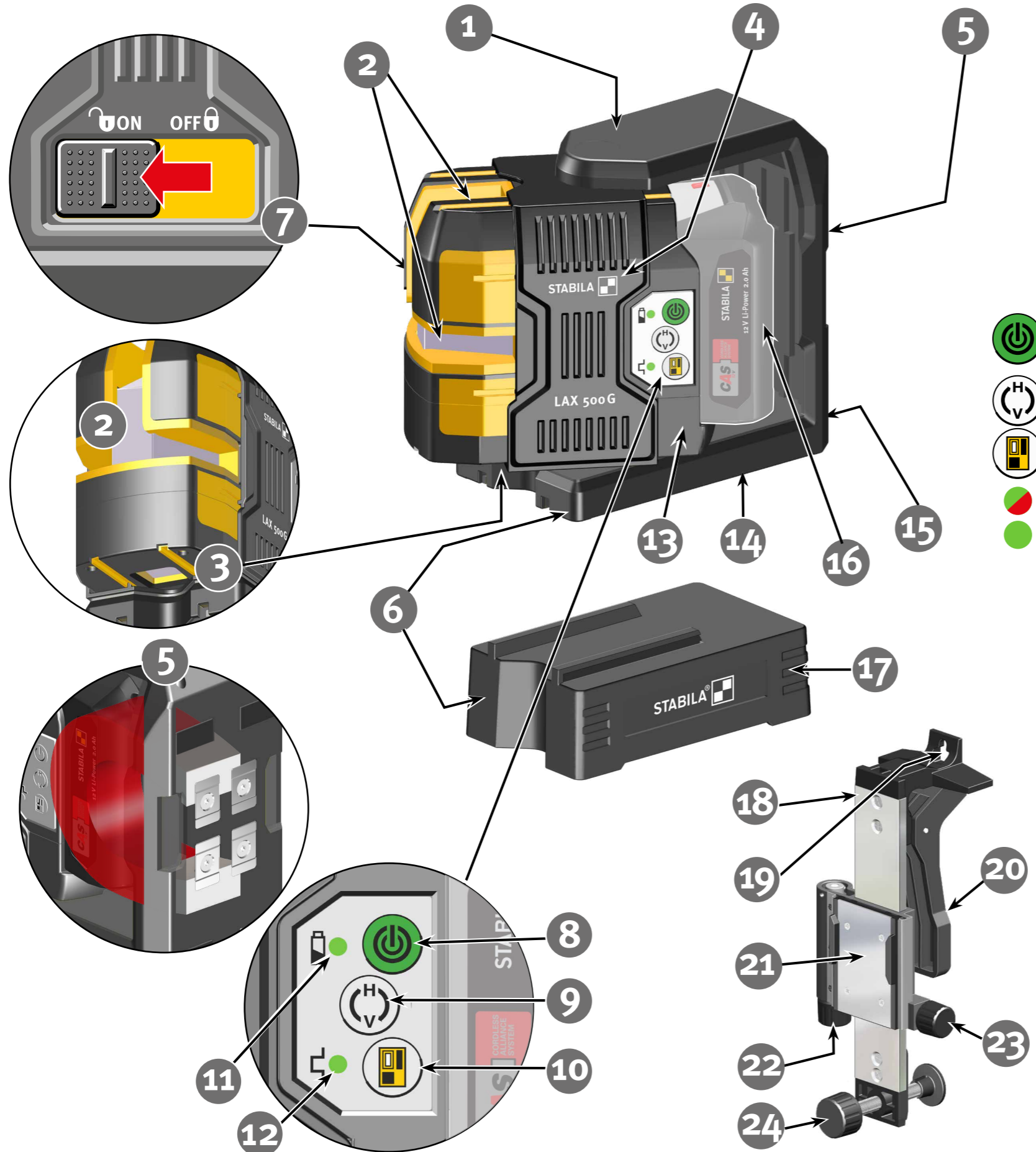

3. Onderdelen van het instrument

1. Bescherframe: met magneet en statiefschroefdraad
2. Uitvoeropening: horizontale en verticale laserlijn, loodpunt omhoog
3. Uitvoeropening: loodpunt omlaag
4. Beschermschuif: mechanische vergrendeling
5. Magneetvlak
6. Aanlegkant: vergemakkelijkt het uitlijnen met loodpunt
7. Schuifschakelaar: AAN/UIT, mechanische vergrendeling
8. Toets: handmatige modus, AAN/UIT
9. Toets: Laserlijnen
10. Toets: pulsmodus voor receivergebruik
11. LED groen/rood: gebruikstoestand AAN/UIT, accu
12. Led groen: Pulsmodus, werkteemperatuur
13. Behuizing: - beschermd tegen waterstralen en stof conform IP 54
14. Statiefschroefdraad 1/4"
15. Serienummer
16. Accu
17. Laserbasis SLB 500
18. Wandhouder SWB10
19. Ophangoog
20. Klem
21. Schuifslide
22. fijnafstelling
23. Vastzetschroef voor hoogteverstelling
24. Instelschroef voor uitlijnen van de houder

4. Ingebruikname

4.0 Accu plaatsen, verwijderen en laden

Er kunnen alleen 12V Li-ion-accupacks van het CAS-systeem (Cordless Alliance System) worden gebruikt!

Schuif het accupack in pijlrichting tot aan de aanslag. Het accupack moet voldoende opgeladen zijn. Laad het accupack vóór de eerste ingebruikname helemaal op (let op de aanduiding). Laad een volledig geladen accupack niet opnieuw op. Trek de accu naar boven toe uit de schuifbevestiging om deze te verwijderen.

Laadcapaciteit controleren: druk op de rode toets. Het accupack mag niet in de acculader geplaatst zijn.

Led-indicatie:

zwakke laadcapaciteit (<20%) - accupack opladen
Ontlaad het accupack nooit helemaal.

Accupack opladen

Lees de veiligheidsvoorschriften en de gebruiksaanwijzing bij het accupack aandachtig door.

Verwijder het accupack uit het laserapparaat. Plaats het accupack in de acculader. Steek de stekker van de acculader in het stopcontact.

Als het opladen is beëindigd, schakelt de acculader automatisch over naar druppellading. Het accupack kan in de acculader blijven zitten.

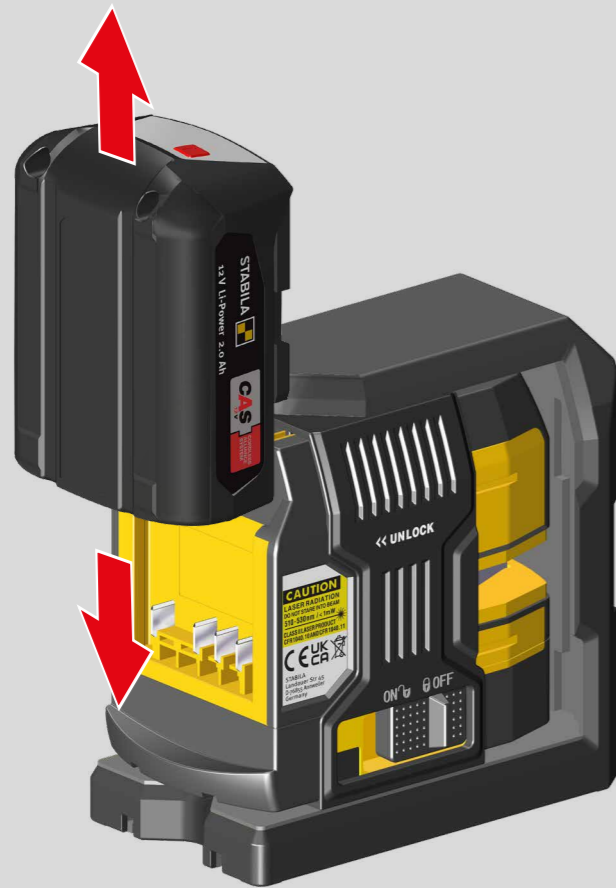

12V Li-Power 2,0 Ah
12V Li-Power 4,0 Ah (optie)

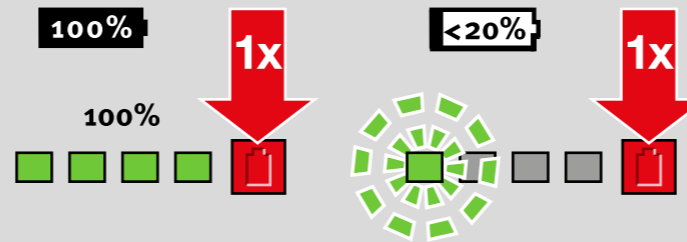

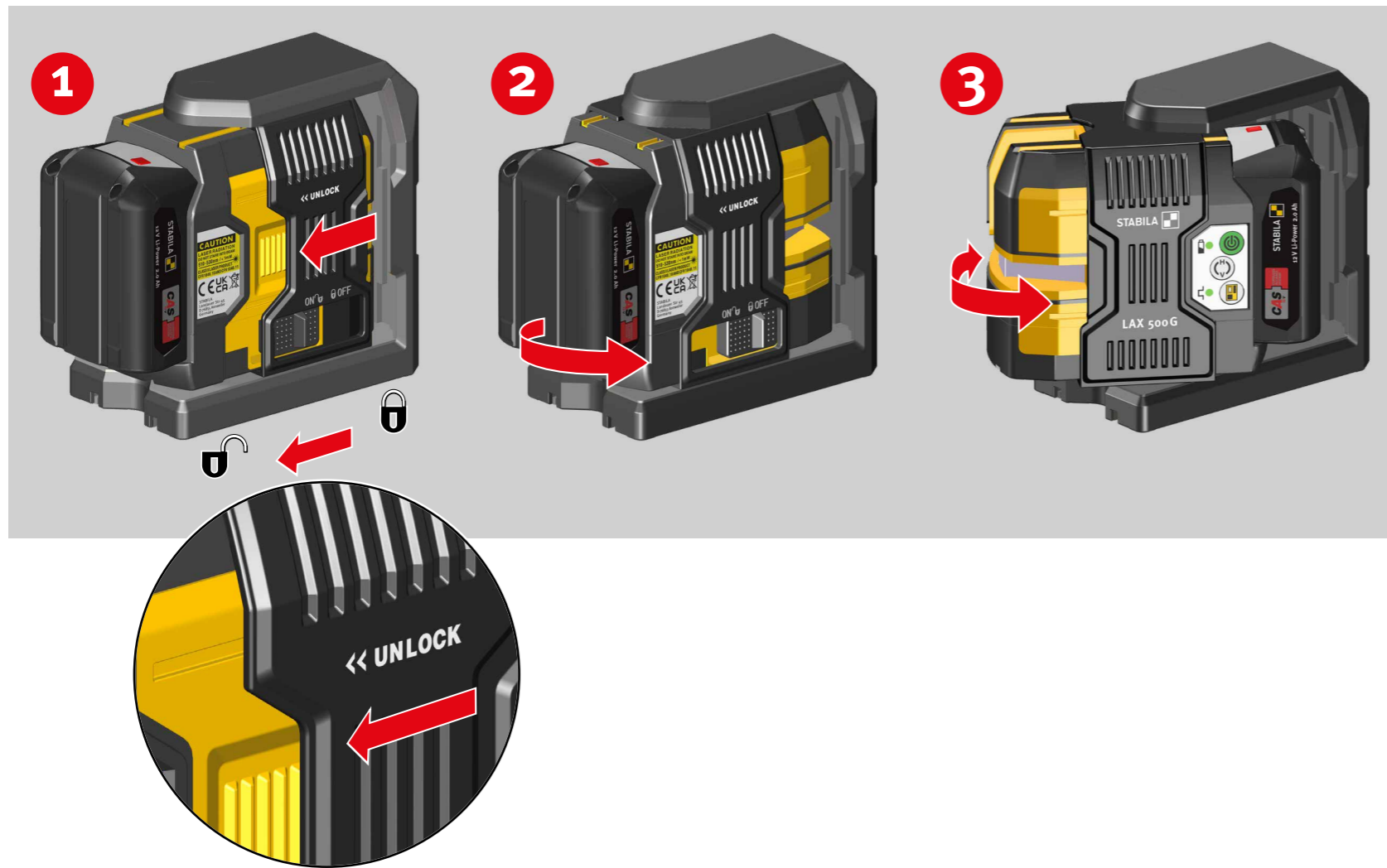

4.1 Ontgrendelen en instellen

Bij het openschuiven van de beschermingschuif worden de laseruitvoeropeningen vrijgegeven. Tegelijkertijd wordt de lasereenheid ontgrendeld zodat u deze in de gewenste richting kunt draaien.

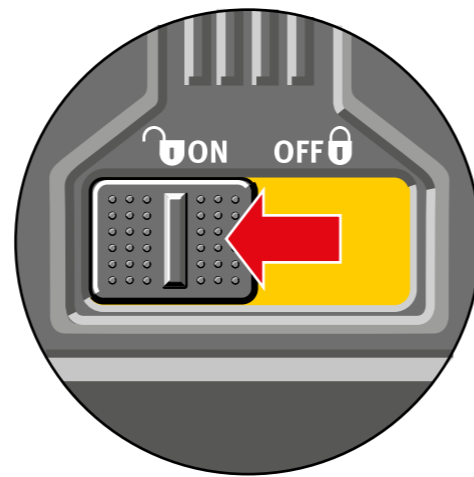
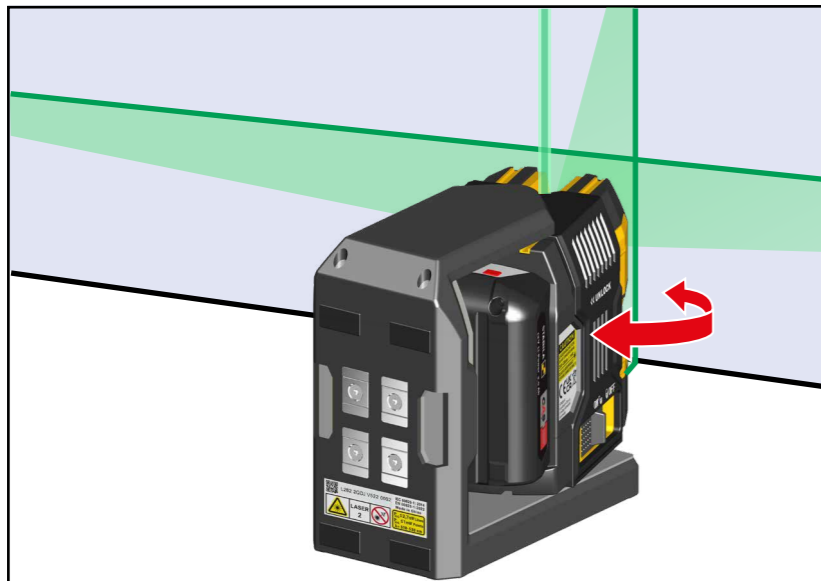

4.2 Inschakelen

Het laserapparaat wordt in de werkstand gezet en met de schuifschakelaar ingeschakeld. De LAX 500 G start altijd in de horizontale modus en wordt automatisch genivelleerd. U kunt de laserfuncties nu selecteren (-> 5.1).

De groene led geeft aan dat het apparaat in gebruik is.

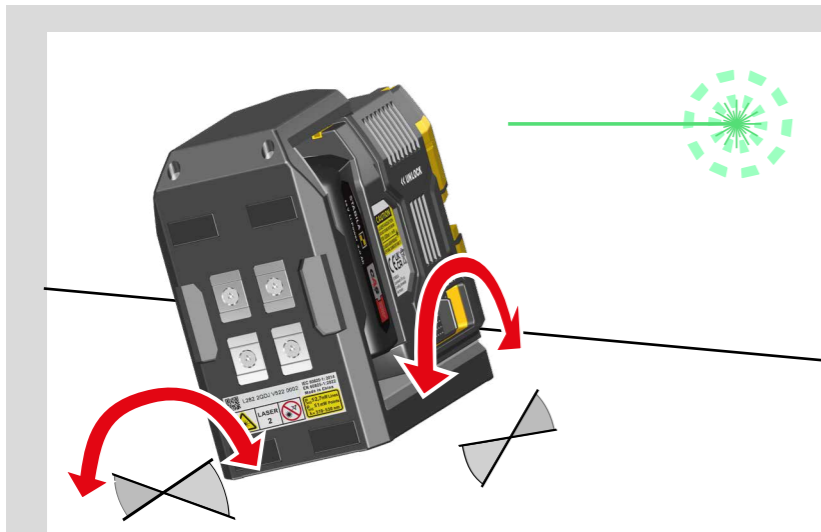

Als het laserapparaat zich in een te schuine stand bevindt, nippert de laserstraal! Het laserapparaat bevindt zich buiten het zelfnivelleerbereik en kan zichzelf niet automatisch nivelleren.

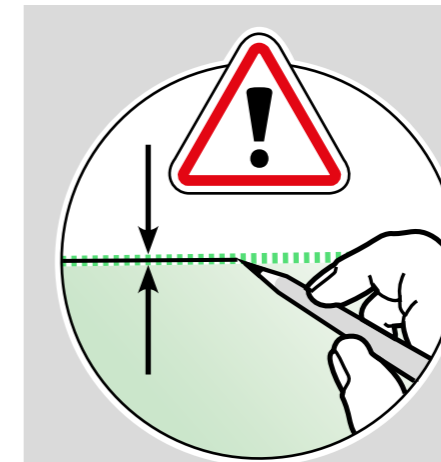
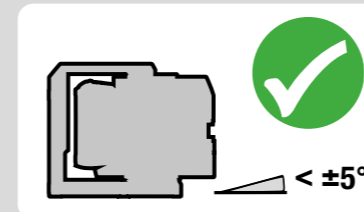

Werk bij het markeren en uitlijnen altijd op het midden van de laserlijn!

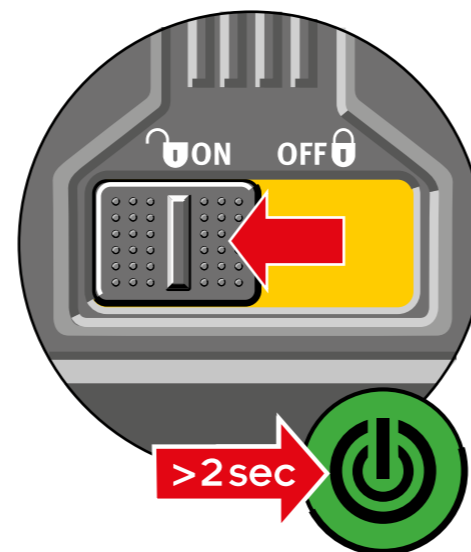
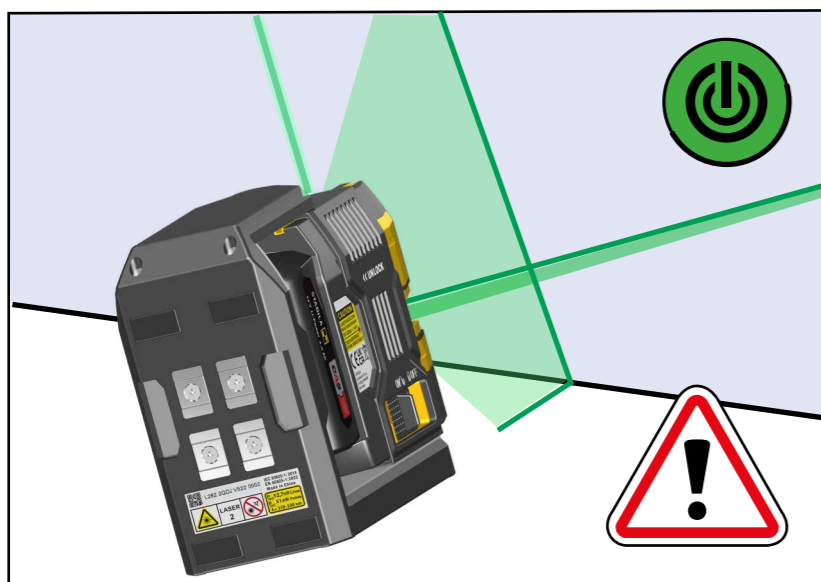

4.3 Ingebruikname zonder nivelleerfunctie

De modus Markeerfunctie wordt alleen met de toets "handmatige modus" ingeschakeld. Hiertoe moet u deze toets langer dan 2 seconden indrukken.

De laserstraal knippert om de 5 seconden 2 x. De LAX 500 G bevindt zich niet in de zelfnivelleermodus en kan in deze modus alleen worden gebruikt voor aantekenen en uitlijnen!

5. Functies

5.1 Selectie van de laserfuncties

Nadat het apparaat werd ingeschakeld, kunt u met de toetsen "Laserlijnen" de diverse laserfuncties willekeurig inschakelen.

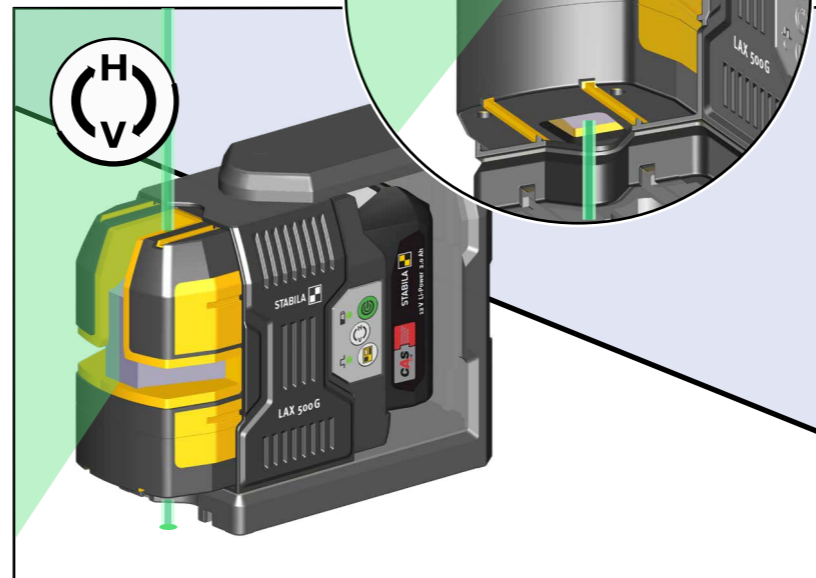
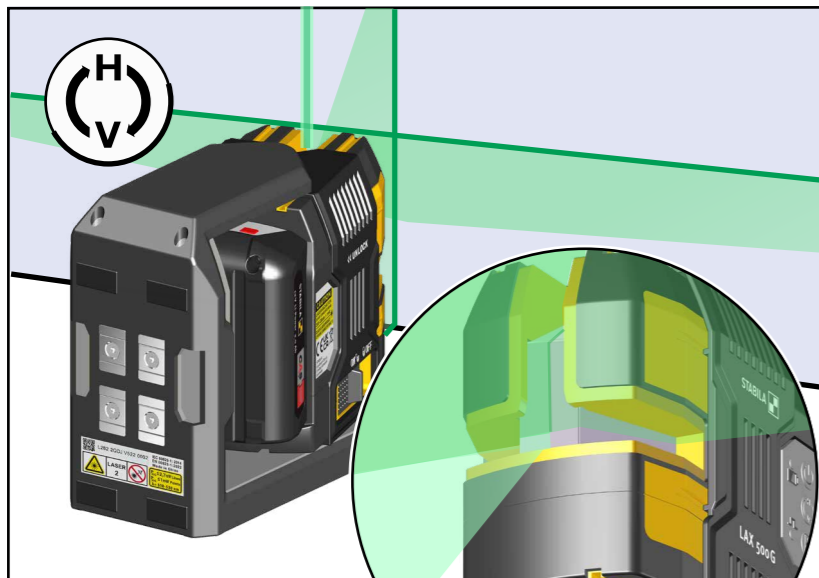
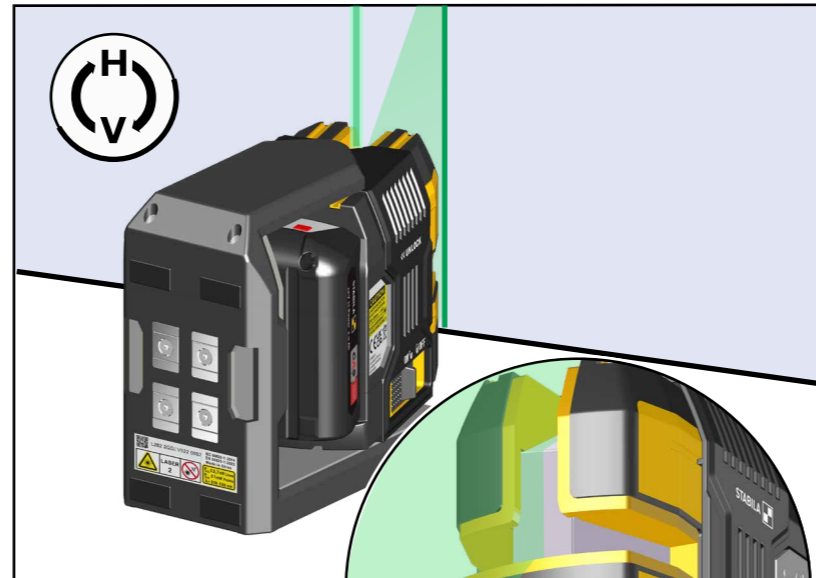
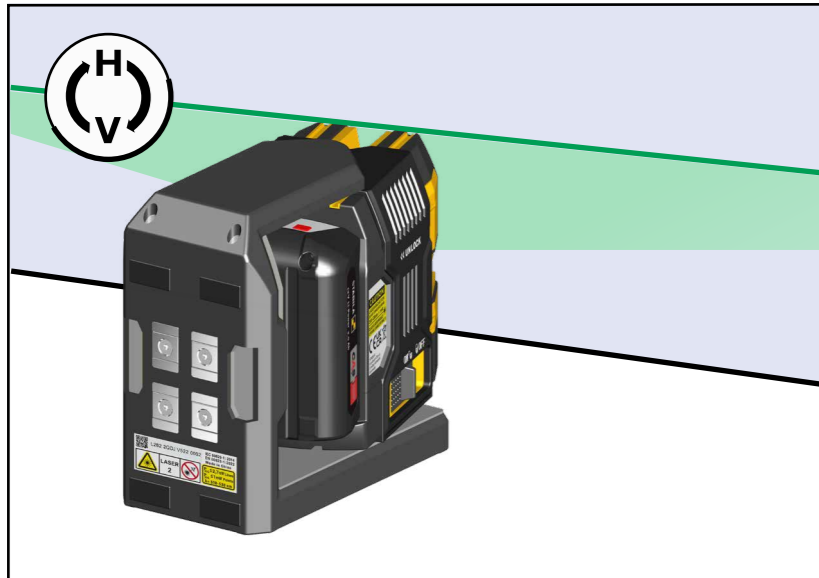

loodfunctie

Brengt een gedefinieerd punt over van de vloer op het plafond.

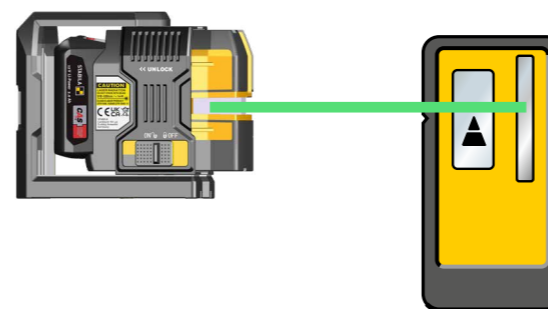
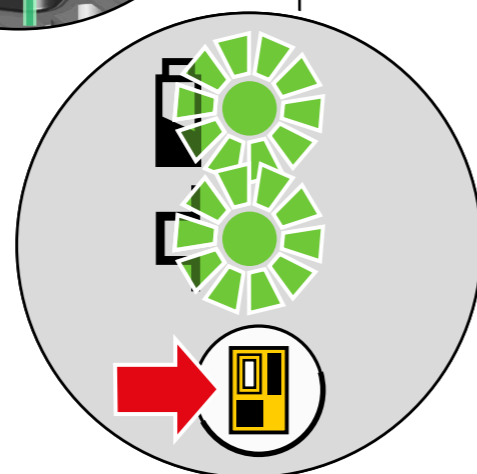

5.2 Werken met de receiver

Voor werkzaamheden over grotere afstanden of met een geschikte receiver moet de pulsmodus worden ingeschakeld.

Aanwijzing:
De receiver moet geschikt zijn voor zowel gepulseerde als groene laserlijnen.

6. Led-indicaties

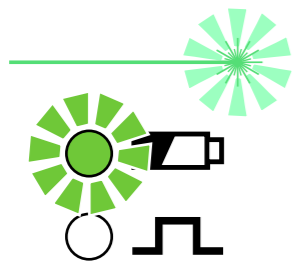

Werking met nivelleerfunctie

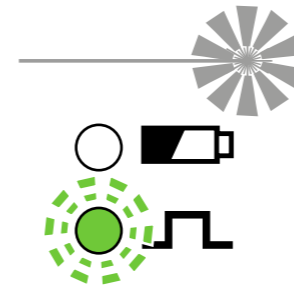

Werking gestaakt
Apparaattemperatuur > 60 °C
Apparaat binnen het werktemperatuurbereik brengen

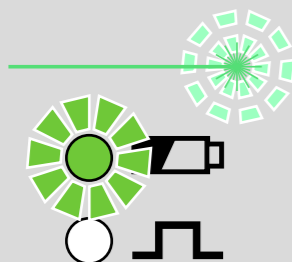

Werking zonder nivelleerfunctie

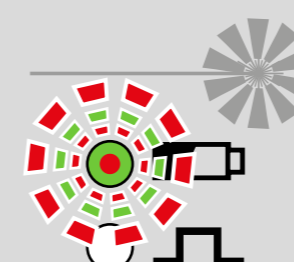

Werking gestaakt
Accucontrole mislukt
Accupack wisselen

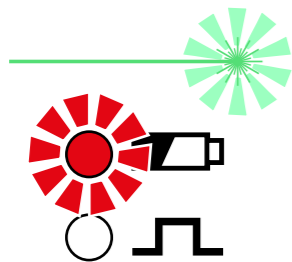

Werking met nivelleerfunctie
Accucapaciteit zwak

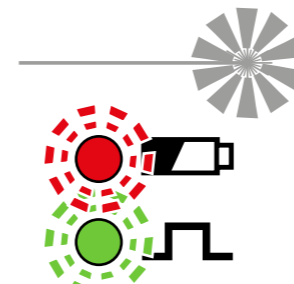

Werking gestaakt
Neem contact met STABILA op

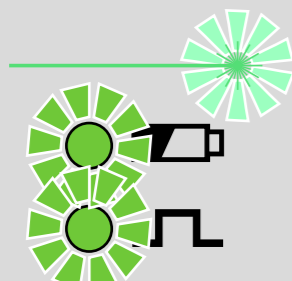

Werking met nivelleerfunctie
Laser in pulsmodus

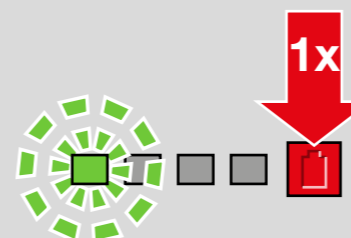

CAS-accu
te geringe laadcapaciteit
--> accupack plaatsen en opladen

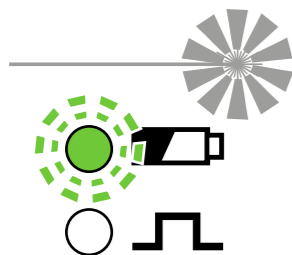

Werking gestaakt
Accutemperatuur < -20 °C
Apparaat binnen het werktemperatuurbereik brengen
Nauwkeurigheid controleren

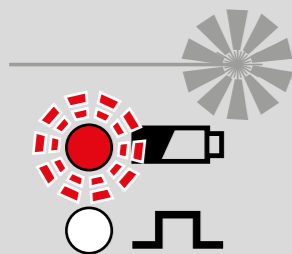

Werking gestaakt
Accutemperatuur > 70 °C
Apparaat binnen het werktemperatuurbereik brengen
Nauwkeurigheid controleren



Led/laserstraal brandt constant



Led/laserstraal knippert



Led knippert in afwisselende kleur

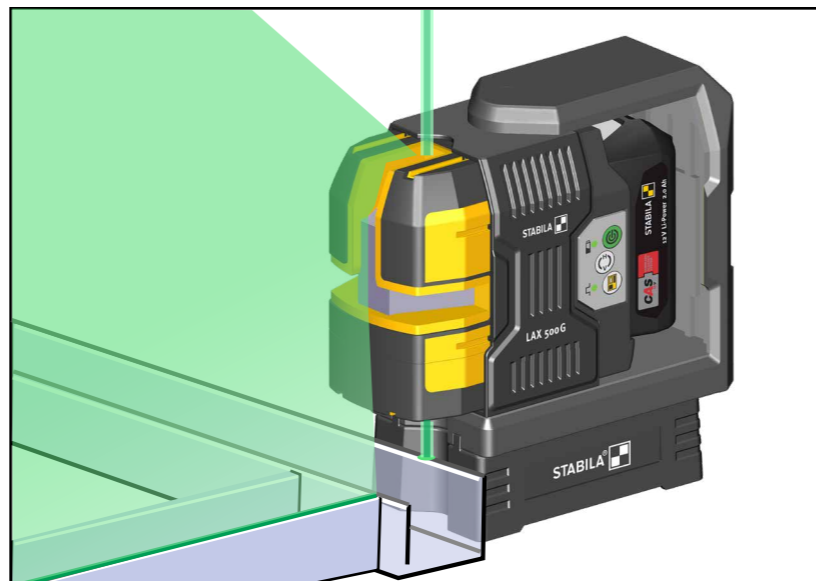

7.1 Gebruik met de laserbasis SLB 500

Voor nauwkeurige positionering kan de LAX 500 G met de laserbasis SLB 500 op profielen van de interieurbouw worden geplaatst. De loodlaser wordt dan nauwkeurig met de randen van de bouwelementen uitgelijnd.

De laserbasis wordt met zijn profielrails tot aan de aanslag in het beschermframe geschoven.

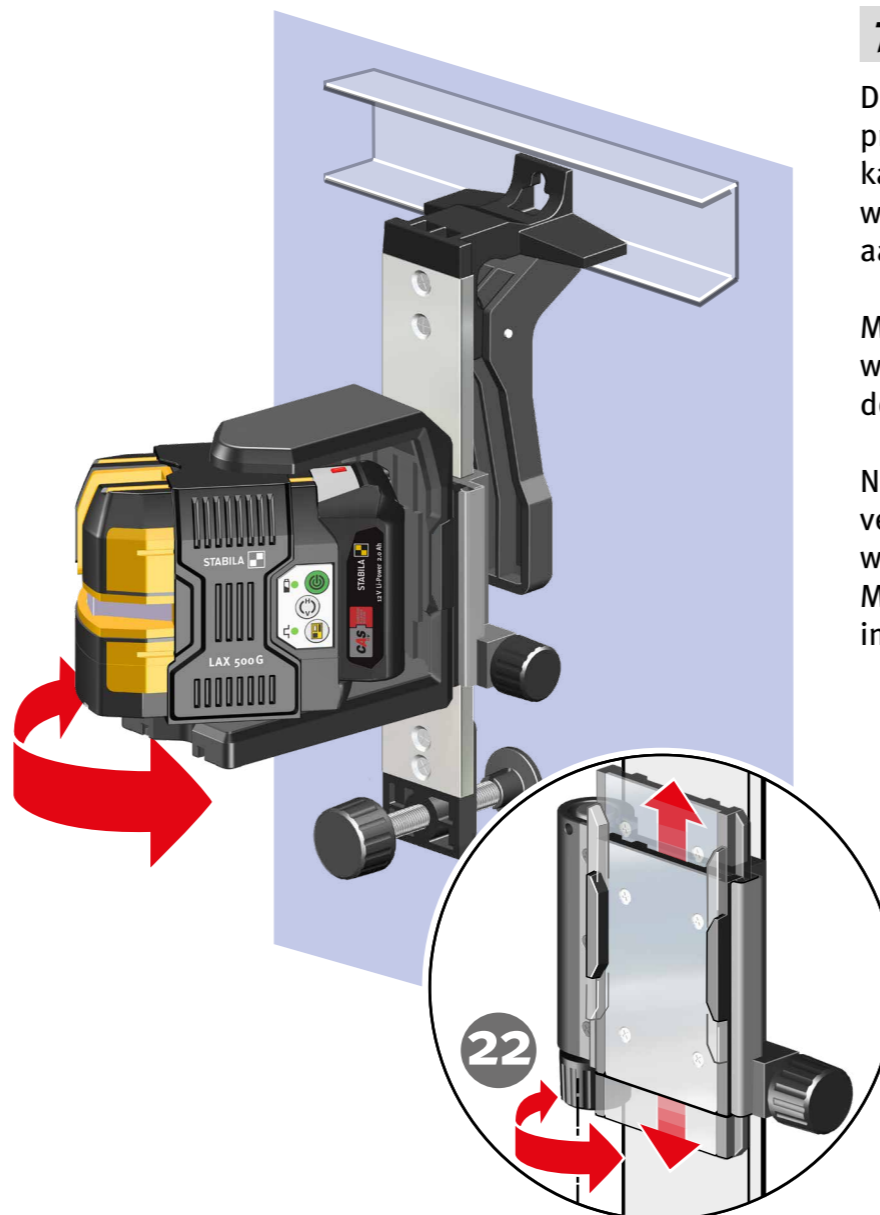
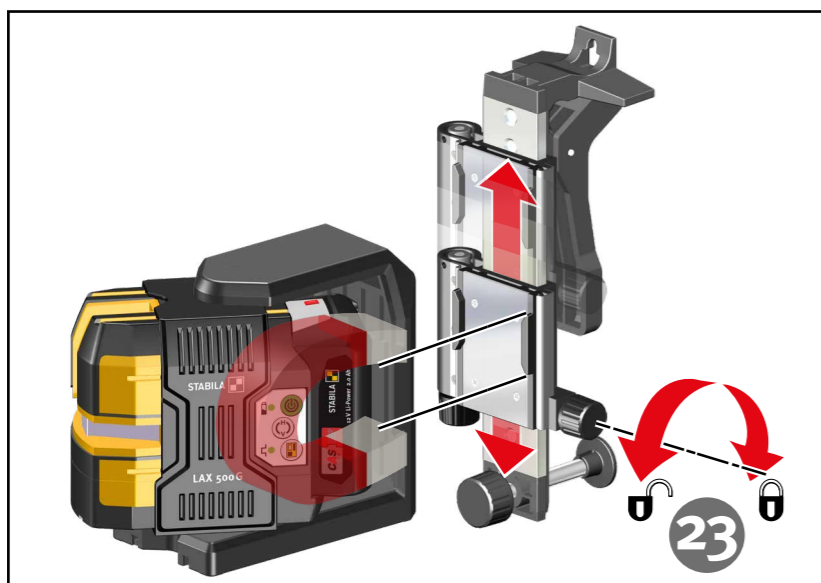

7.2 Gebruik van de houder SWB10

De LAX 500 G kan met de houder SWB 10 op wanden of profielen aangebracht en uitgelijnd worden. Met de klem kan de houder op profielen voor werkzaamheden binnen worden bevestigd. Met het ophangoog kan het apparaat aan spijkers of haken worden gehangen.

Met de instelschroef (24) moet de houder grofweg verticaal worden uitgelijnd, zodat de LAX 500 G zich in het bereik van de zelfnivellering bevindt.

Na het losdraaien van de vastzetschroef voor hoogteverstelling (23) kan de LAX 500 G 11 cm in de hoogte worden verschoven.

Met de fijnafstelling (22) wordt de hoogte nauwkeurig ingesteld.

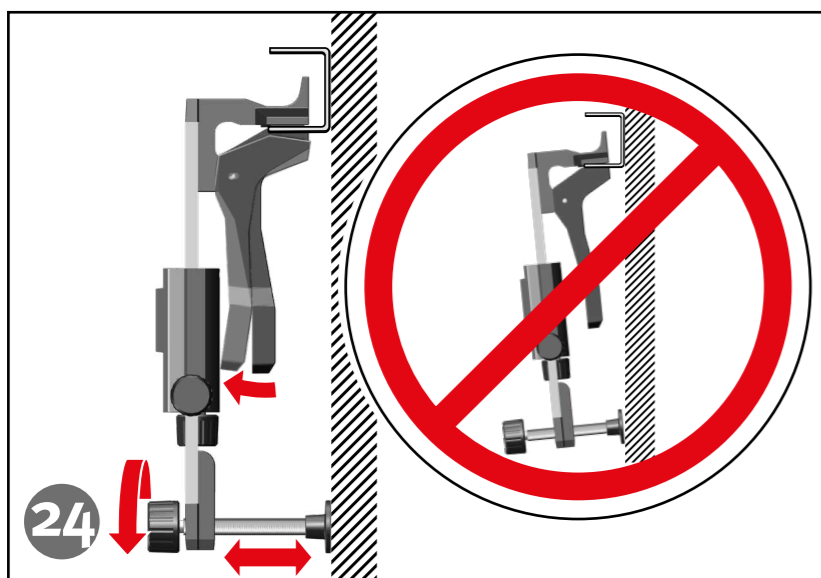

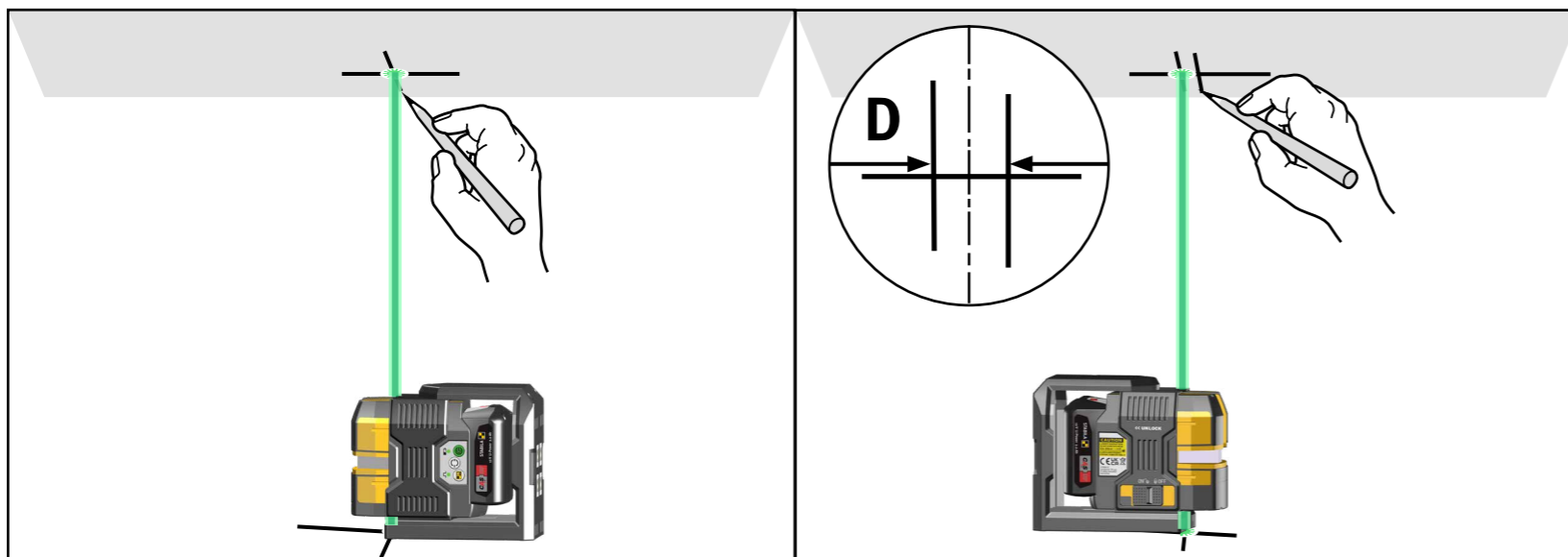
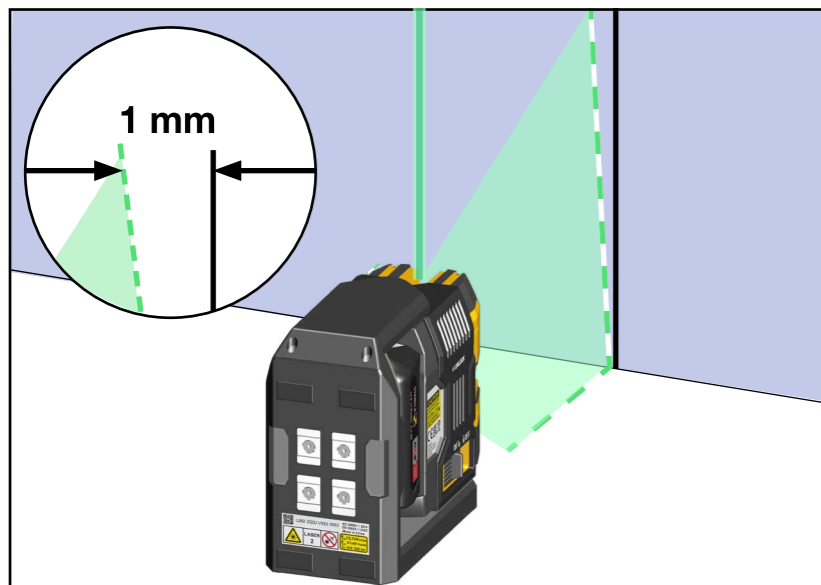
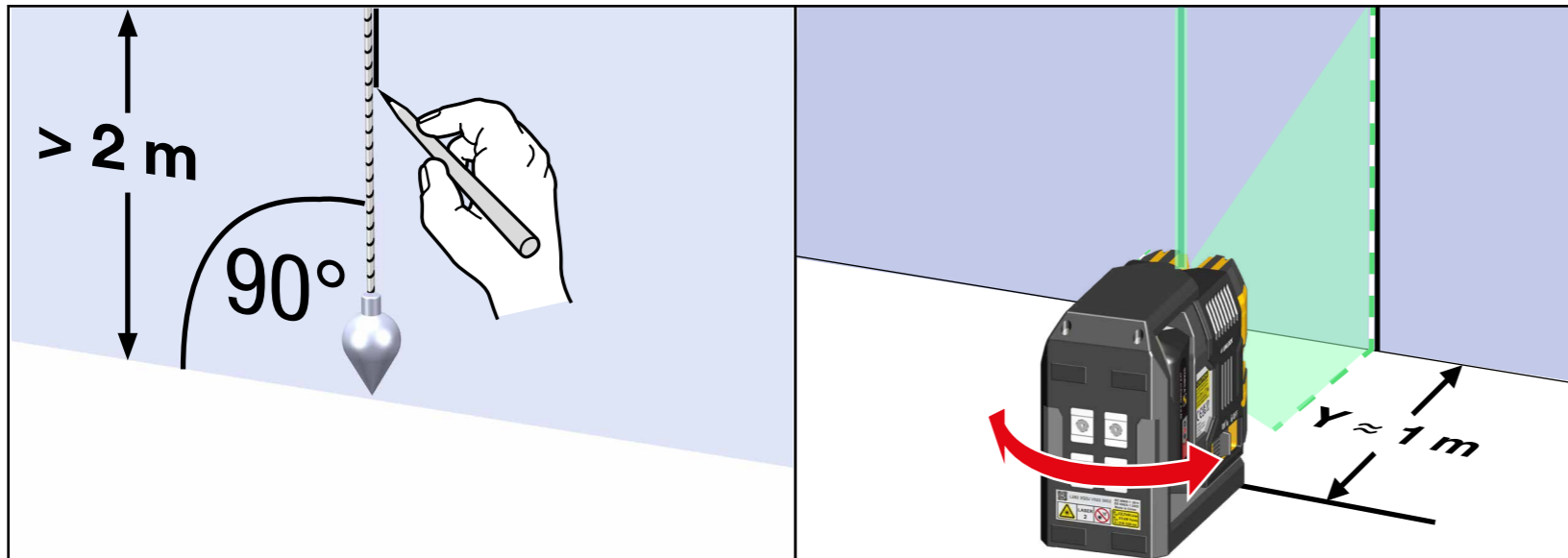

8. Controle van de nauwkeurigheid

De LAX 500 G is ontwikkeld voor gebruik op bouwplaatsen en is bij het verlaten van ons bedrijf correct afgesteld. De kalibratie van de nauwkeurigheid moet zoals bij elk precisie-instrument regelmatig worden gecontroleerd. Telkens vóór aanvang van het werk, met name wanneer het apparaat aan sterke schokken was blootgesteld, moet een controle worden uitgevoerd.

Verticale controle
Horizontale controle

8.1 Verticale controle

Controle van de verticale laserlijnen

1. Vorm een referentielijn met bijv. een schietlood.
2. De LAX 500 G wordt op afstand Y voor deze referentie gezet en uitgelijnd.
3. De laserlijn wordt vergeleken met de referentielijn.
4. Op een afstand van 2 m mag de afwijking t.o.v. de referentielijn niet groter zijn dan 1 mm!

8.2 Controle van de loodfunctie

1. De LAX 500 G wordt met het loodpunt nauwkeurig op een vloermarkering uitgelijnd.
2. Op het plafond van de ruimte wordt loodpunt 1 omhoog afgetekend.
3. De LAX 500 G wordt 180° gedraaid en met het loodpunt weer op de vloermarkering uitgelijnd.
4. Op het plafond van de ruimte wordt loodpunt 2 omhoog afgetekend.
5. Het gemeten verschil van de markeringen bedraagt het dubbele van de daadwerkelijke fout. Het verschil mag bij een plafondhoogte van 5 m niet groter dan 3 mm zijn.

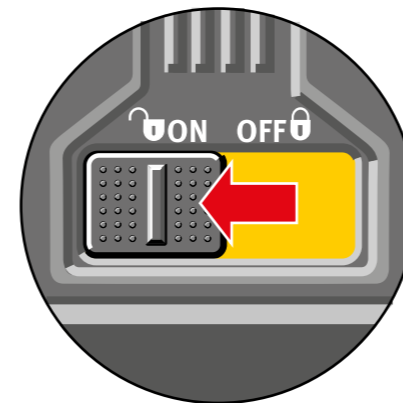
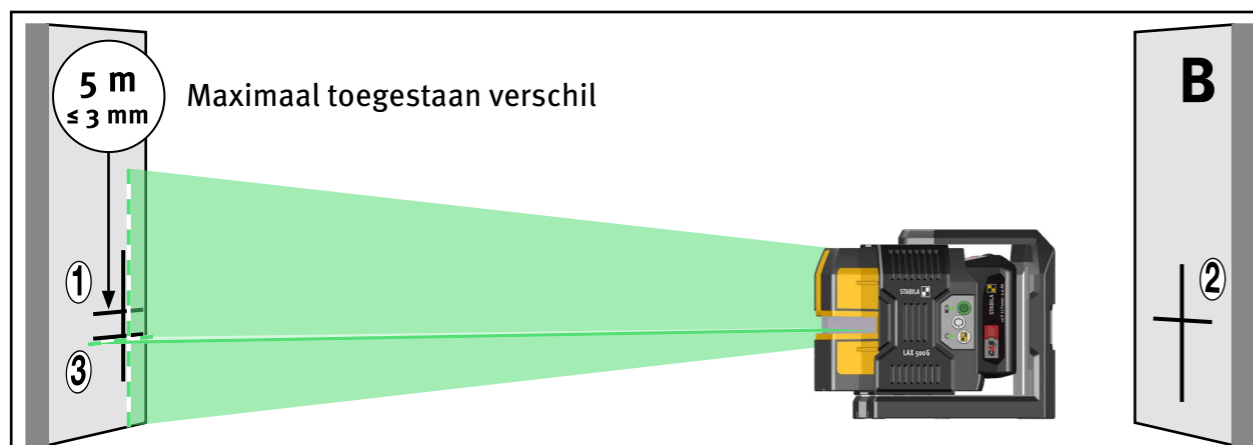
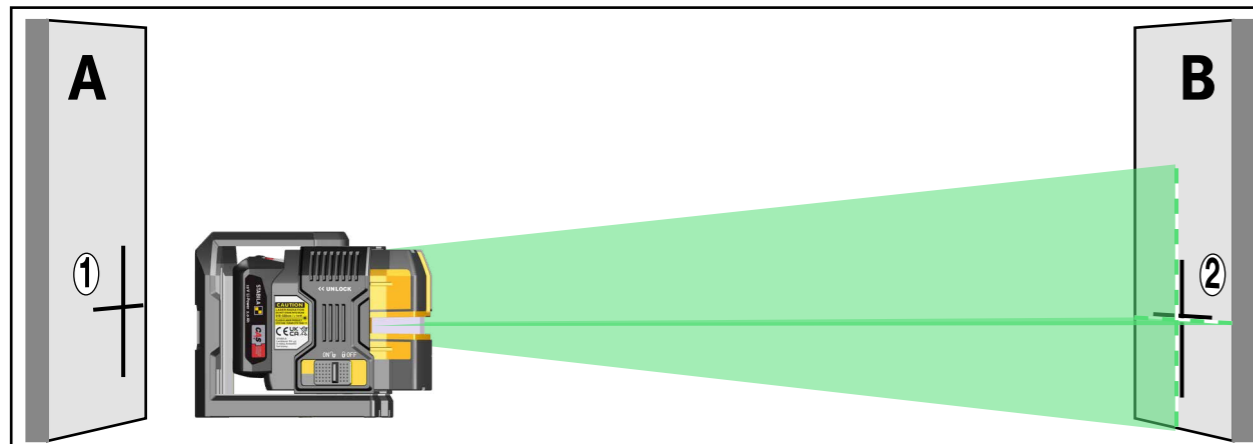
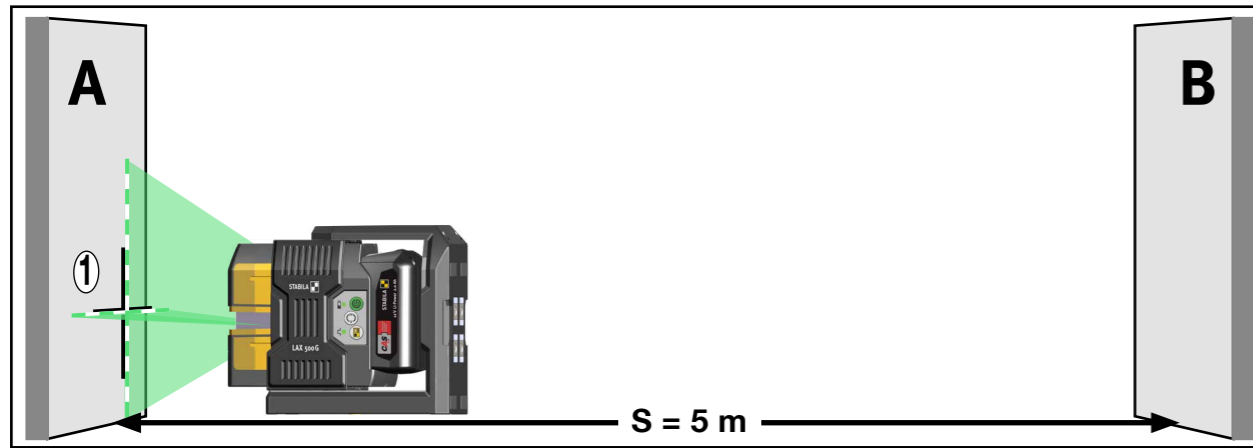

8.2 Horizontale controle

Controle van het lijnniveau van de horizontale laserlijn

Voor de horizontale controle zijn 2 parallelle wanden op een afstand S van ten minste 5 m nodig.

1. Zet de LAX 500 G zo dicht mogelijk voor wand A op een horizontaal vlak.
2. De LAX 500 G wordt met een uitvoeropening voor verticale laserlijn op de wand A uitgelijnd.
3. Schakel het laserapparaat in.
4. Na het automatisch nivelleren wordt het zichtbare laserkruis op wand A gemarkeerd. Markering 1.
5. Draai de LAX 500 G 180° en lijn deze met dezelfde uitvoeropening voor verticale laserlijn op de wand B uit. De hoogte-instelling mag niet worden veranderd.
6. Na het automatisch nivelleren wordt het zichtbare laserkruis op wand B gemarkeerd. Markering 2.
7. Verplaats het laserapparaat en zet het nu direct voor wand B. De LAX 500 G wordt met dezelfde uitvoeropening voor verticale laserlijn op de wand B uitgelijnd.
8. Het laserlijnkruis wordt door verdraaien en verstellen van de hoogte exact met markering 2 in dekking gebracht.
9. Draai de LAX 500 G 180° en lijn deze met dezelfde uitvoeropening voor verticale laserlijn op de wand A uit. De hoogte-instelling mag niet worden veranderd.
10. Het laserlijnkruis wordt door verdraaien exact met de markeerlijn van markering 1 in dekking gebracht.
11. Na het automatisch nivelleren wordt het zichtbare laserkruis op wand A gemarkeerd. Markering 3.
12. De verticale afstand tussen de markeringen 1 en 3 wordt gemeten.

Afstand S tot de muur	Maximaal toegestane afstand:
5 m	3,0 mm
10 m	6,0 mm
15 m	9,0 mm

9. Technische gegevens

Lasertype: groene diodelaser, golflengte 510 - 530 nm
Uitgangsvermogen: < 1 mW, laserklasse 2, volgens IEC 60825-1:2014
EN60825-1:2014/A11:2021

Zelfnivelleerbereik: ca. $\pm 5^\circ$

Nivelleernauwkeurigheid*:

Laserlijn: $\pm 0,3$ mm/m laserlijn midden

Batterijen: 12V 2 Ah Li-ion CAS-accupack
12V 4 Ah Li-ion CAS-accupack

Gebruiksduur: ≤ 20 u

Werktemperatuurbereik: -10 °C tot $+50$ °C

Bewaartemperatuurbereik: -20 °C tot $+70$ °C

Technische wijzigingen voorbehouden.

* Bij gebruik binnen het aangegeven werktemperatuurbereik

STABILA Messgeräte
Gustav Ullrich GmbH
Landauer Str. 45
76855 Annweiler
Germany