

STABILA®

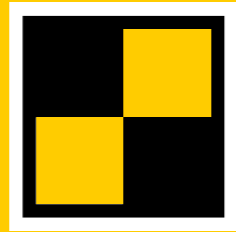

How true pro's measure

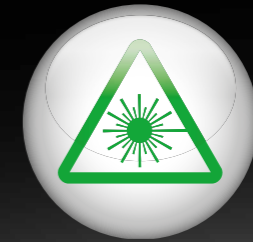

**GREEN
BEAM**

LAX 500 G

Mode d'emploi



Sommaire

Chapitre	Page
• 1. Utilisation conforme	3
• 2.1 Consignes de sécurité pour appareils laser	3
• 2.2 Consignes de sécurité bloc batterie Li-ion	3
• 3. Éléments de l'appareil	4
• 4. Mise en service	5
• 4.0 Mise en place, retrait et charge de la batterie	5
• 4.1 Déverrouillage et mise en place	6
• 4.2 Mise en marche	7
• 4.3 Mise en service sans fonction de nivellement	7
• 5. Fonctions	8
• 5.1 Sélection des fonctions laser	8
• 5.2 Travail avec le récepteur	8
• 6. Voyants LED	9
• 7.1 Utilisation avec le socle SLB 500	10
• 7.2 Utilisation du support SWB10	10
• 8. Contrôle de la précision	11
• 8.1 Contrôle vertical	11
• 8.2 Contrôle de la fonction d'aplomb	11
• 8.2 Contrôle horizontal	12
• 9. Caractéristiques techniques	13

1. Utilisation conforme

Félicitations pour l'achat de votre outil de mesure STABILA.

Le STABILA LAX 500 G est un laser à lignes croisées et aplomb facile à utiliser pour le nivellement horizontal et vertical. Les points d'aplomb permettent l'alignement et la prise d'aplomb des éléments de construction. Il est autonivelant dans une plage de $\pm 5^\circ$. Les lignes laser pulsées permettent de travailler sur de plus grandes distances avec un récepteur de lignes spécial STABILA. Les récepteurs doivent être adaptés aux rayons laser verts. Pour plus d'informations, reportez-vous au mode d'emploi du récepteur de lignes.

Le LAX 500 G ne peut être utilisé qu'avec une batterie lithium-ion de 12 V du système CAS.

Les lignes laser vertes garantissent une visibilité optimale même dans des environnements très lumineux.



Si, après la lecture du mode d'emploi, vous avez encore des questions, nous sommes à votre écoute au :



+49 / 63 46 / 3 09 - 0

Équipement et fonctions :

- Lignes laser pulsées
- 1 ligne laser verticale
- 1 ligne laser horizontale
- Angle de 90° à l'horizontale
- Fonction laser d'aplomb
- Mode manuel
- Fixation avec aimants aux terres rares
- Filetage de trépied 1/4"
- Socle SLB 500
- Support mural SWB10
- Cible
- Coffret de transport
- STABILA CAS - batterie Li-Power 12 V 2,0 Ah - non incluse dans chaque set
- Chargeur SC 30, 12-18 V, système CAS - non inclus dans chaque set

2.1 Consignes de sécurité pour appareils laser

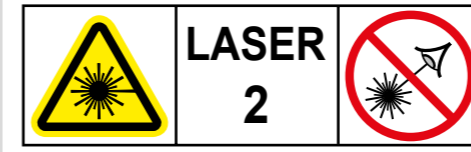

IEC 60825-1:2014



Avec les appareils à laser de classe 2, les yeux sont généralement protégés par le réflexe de fermeture des paupières et/ou des réactions de détournement en cas de regard accidentel et bref dans le rayonnement laser. Si le rayon laser atteint les yeux, il suffit de les fermer et de tourner immédiatement la tête hors du faisceau. Ne regardez pas le rayon direct ou réfléchi. Les lunettes laser STABILA disponibles avec les appareils laser ne sont pas des lunettes de protection. Elles sont destinées à améliorer la visibilité du rayon laser.

- Ne dirigez pas le rayon laser sur des personnes !
- Veillez à ne pas éblouir d'autres personnes !
- Conservez l'appareil hors de portée des enfants !
- L'utilisation de dispositifs de commande et d'ajustage autres que ceux indiqués ici ou l'exécution de procédures autres que celles décrites ici peuvent entraîner une exposition dangereuse aux rayonnements !

2.2 Consignes de sécurité bloc batterie Li-ion

Veillez lire attentivement les consignes de sécurité et le mode d'emploi du bloc batterie Li-ion.

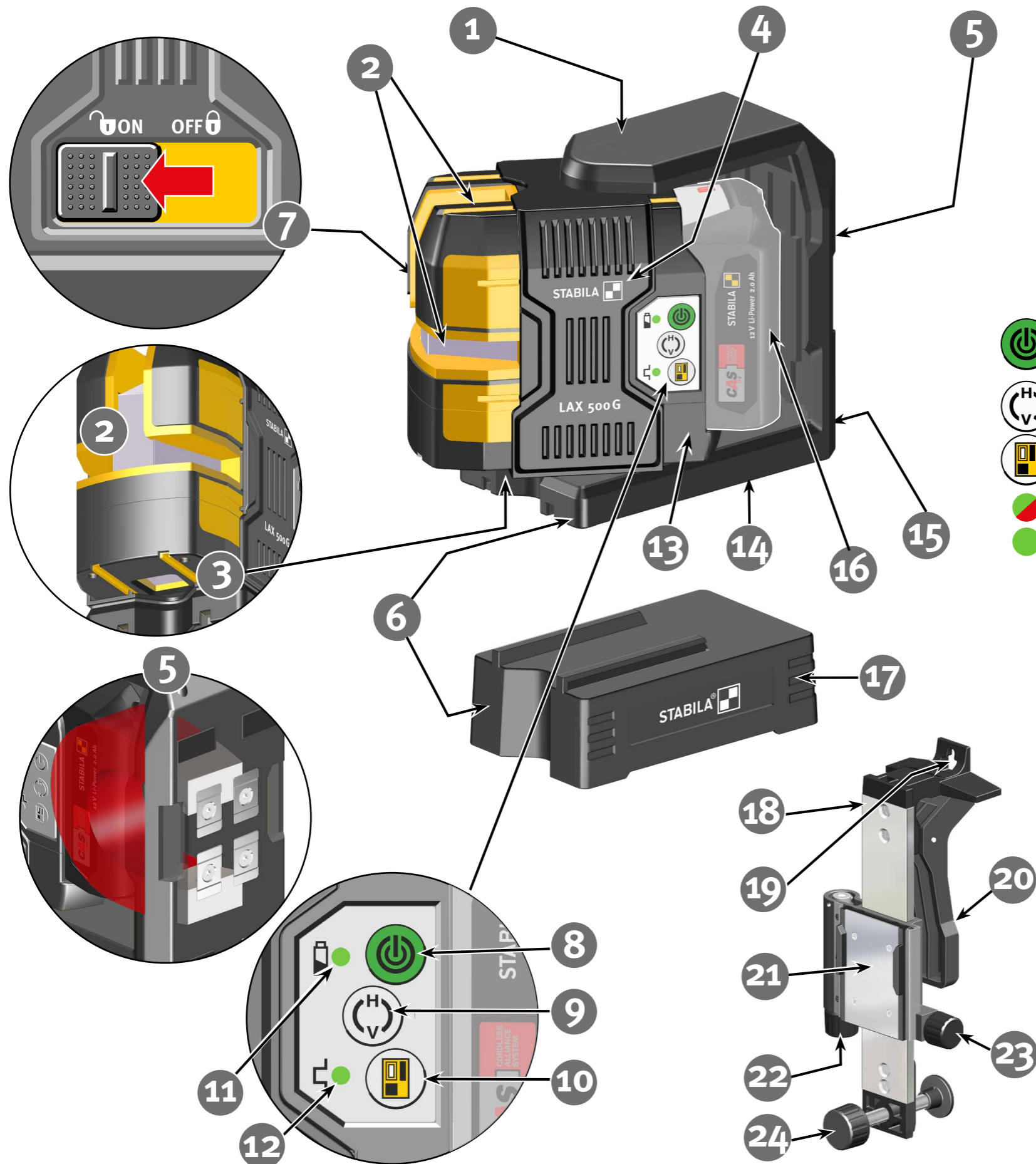

3. Éléments de l'appareil

1. Cadre de protection: avec aimant et filetage de trépied
2. Fenêtre de sortie : Lignes laser horizontale et verticale, Point d'aplomb vers le haut
3. Fenêtre de sortie : Point d'aplomb vers le bas
4. Protection coulissante: Verrouillage mécanique
5. Surface magnétique
6. Bord de guidage: Facilite l'alignement avec le point d'aplomb
7. Interrupteur coulissant: MARCHE/ARRÊT, verrouillage mécanique



8. Touche: Mode manuel, MARCHE/ARRÊT



9. Touche: Lignes laser



10. Touche: mode pulsé pour le fonctionnement du récepteur



11. LED verte/rouge: état de fonctionnement marche/arrêt, batterie

12. LED verte : Mode pulsé, température de service

13. Boîtier :

- Protégé contre les projections d'eau et les poussières conformément à IP 54

14. Filetage de trépied 1/4"

15. Numéro de série

16. Batterie

17. Socle SLB 500

18. Support mural SWB10

19. Trou de suspension

20. Pince

21. Plaque coulissante

22. Ajustage fin

23. Vis de blocage pour le réglage en hauteur

24. Vis de réglage pour aligner le support

4. Mise en service

4.0 Mise en place, retrait et charge de la batterie

Seuls les blocs batteries Li-ion 12 V du système CAS (Cordless Alliance System) peuvent être utilisés !

Insérer le bloc batterie dans le sens de la flèche jusqu'à ce qu'il s'enclenche. Le bloc batterie doit avoir une capacité de charge suffisante. Chargez complètement le bloc batterie avant la première mise en service (observer l'affichage). Ne rechargez pas un bloc batterie entièrement chargé. Pour enlever la batterie, la retirer par le haut du logement coulissant.

Vérification de la capacité de charge :

appuyez sur le bouton rouge.

Le bloc batterie ne doit pas être inséré dans le chargeur.

Affichage LED :

faible capacité de charge (< 20 %) - chargez le bloc batterie
Ne déchargez pas entièrement le bloc batterie.

Charge du bloc batterie :

Veillez lire attentivement les consignes de sécurité et le mode d'emploi du bloc batterie.

Retirer le bloc batterie de l'appareil laser.
Insérez le bloc batterie dans le chargeur.
Branchez le chargeur avec la fiche secteur.

Lorsque la charge est terminée, le chargeur passe automatiquement en charge d'entretien.
Le bloc batterie peut rester dans le chargeur.

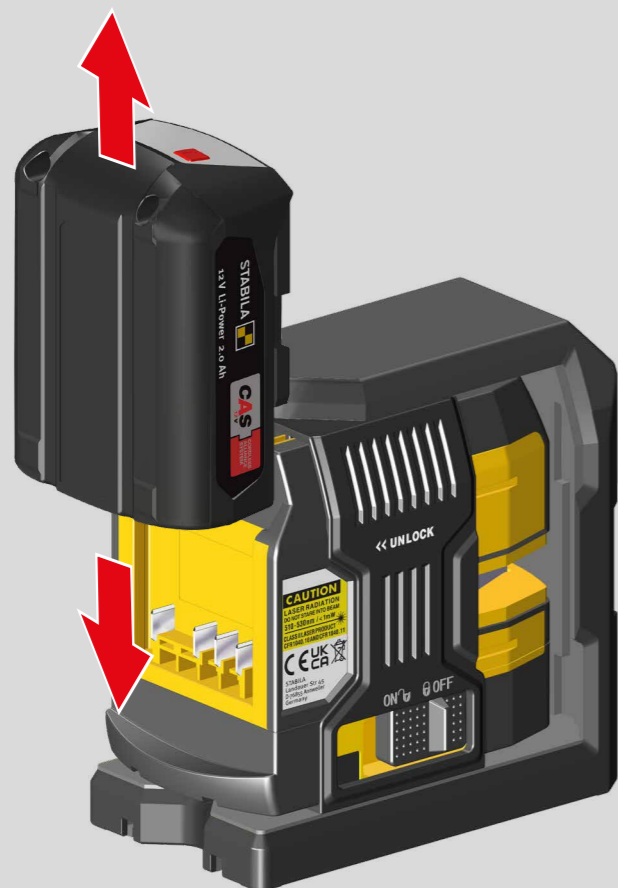

Li-Power 12 V 2,0 Ah

Li-Power 12 V 4,0 Ah (en option)

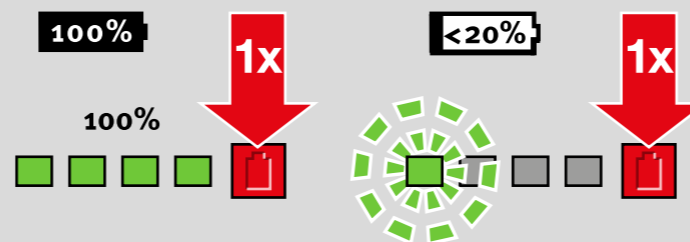

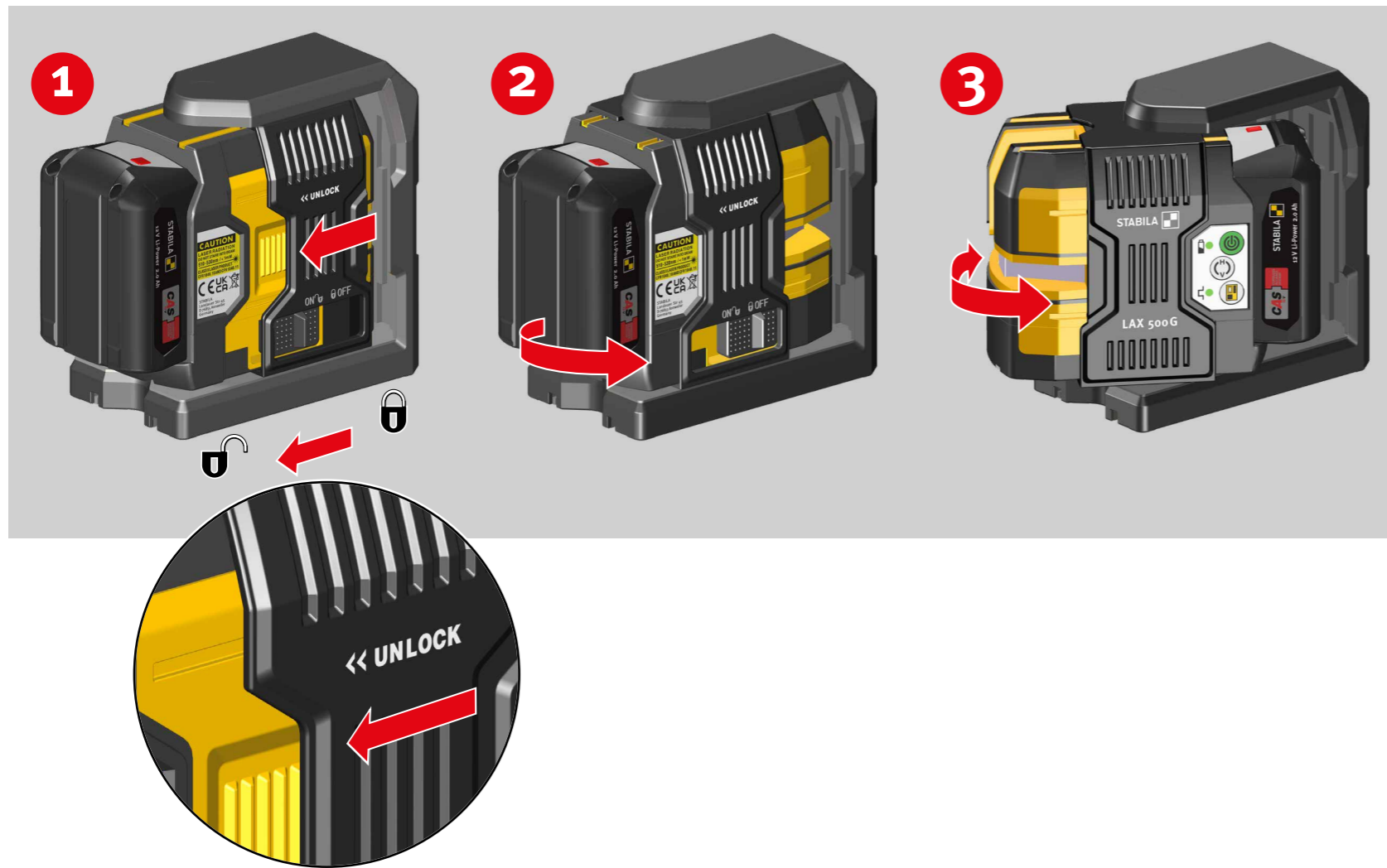

4.1 Déverrouillage et mise en place

Pousser la protection coulissante pour dégager les fenêtres de sortie du laser. L'unité laser est simultanément déverrouillée et peut être orientée dans la direction souhaitée.

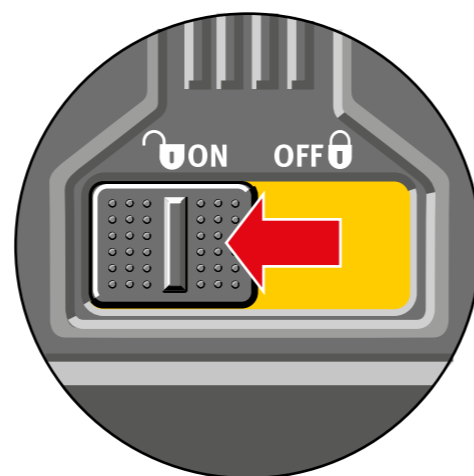
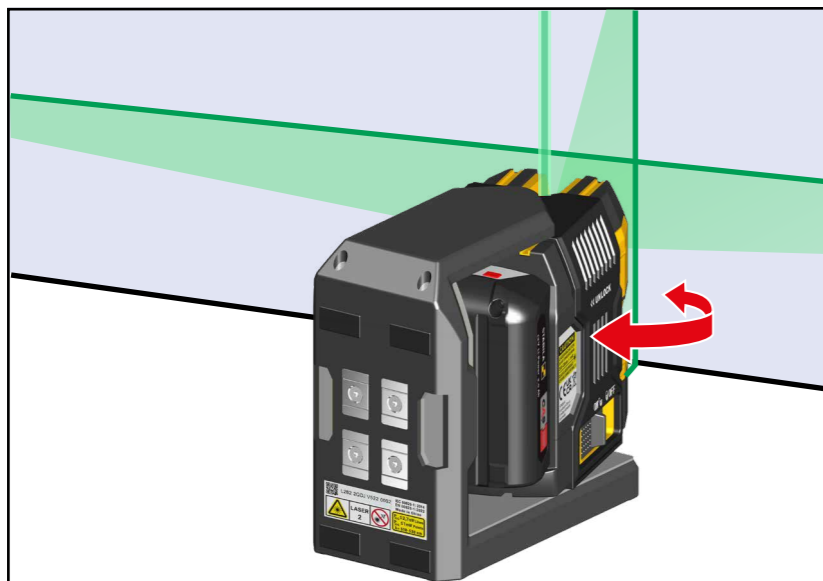

4.2 Mise en marche

L'appareil laser est placé en position de travail et mis en marche à l'aide de l'interrupteur coulissant. Le LAX 500 G démarre toujours en mode horizontal et effectue un nivellement automatique. Ensuite, il est possible de sélectionner les fonctions laser (-> 5.1).

La LED verte indique le fonctionnement.

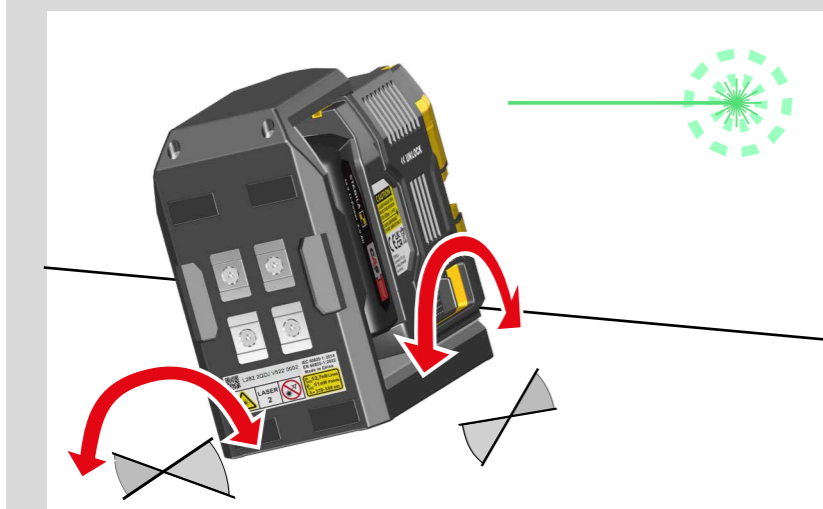

Si l'appareil est trop incliné, le rayon laser clignote !
L'appareil laser est en dehors de la plage de nivellement automatique et ne peut pas effectuer lui-même un nivellement automatique.

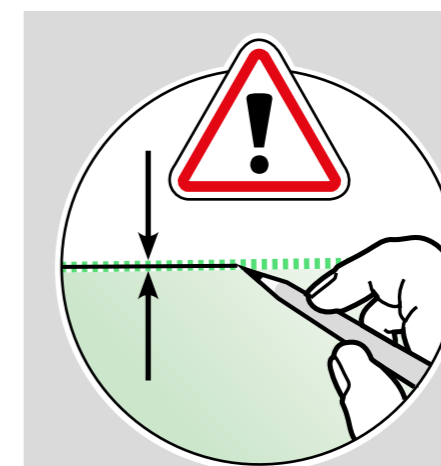
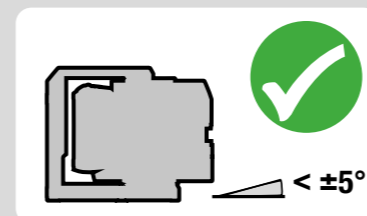

Travaillez toujours au centre de la ligne laser lors des marquages ou des alignements !

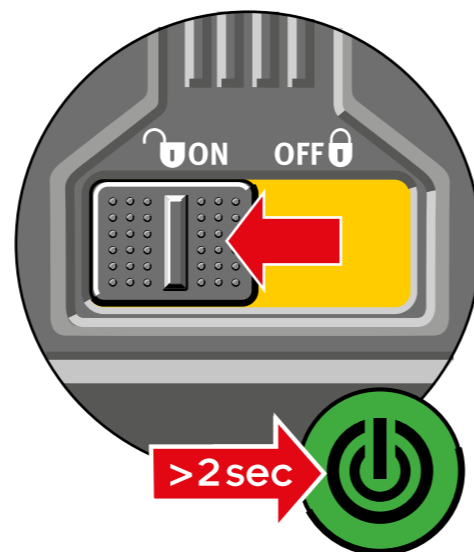
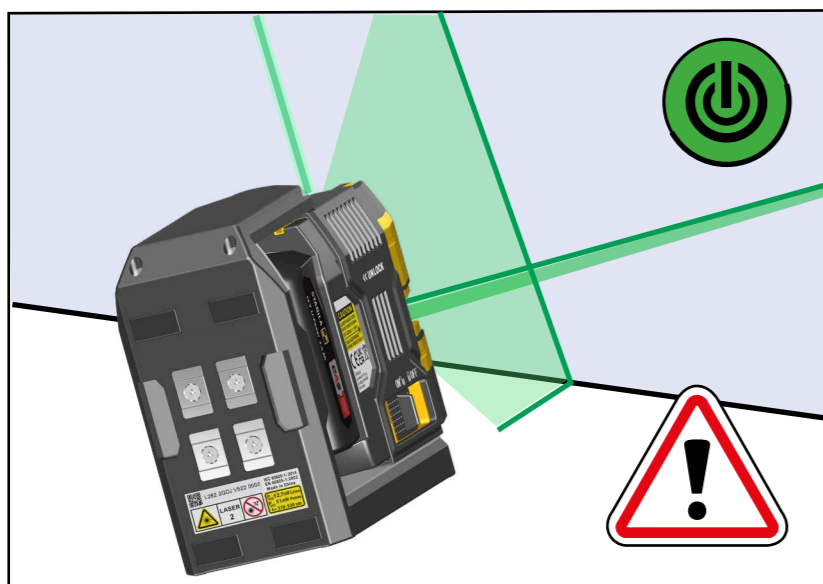

4.3 Mise en service sans fonction de nivellement

Le mode fonction de marquage ne s'active qu'avec le bouton « mode manuel ». Pour cela, il faut appuyer sur celui-ci pendant plus de 2 secondes.

Le rayon laser clignote 2 fois toutes les 5 secondes. Le LAX 500 G ne se trouve pas en mode autonivellement et ne peut être utilisé que pour le marquage et l'alignement dans ce mode !

5. Fonctions

5.1 Sélection des fonctions laser

Après avoir allumé l'appareil avec le bouton « Lignes laser », il est possible de sélectionner les différentes fonctions laser.

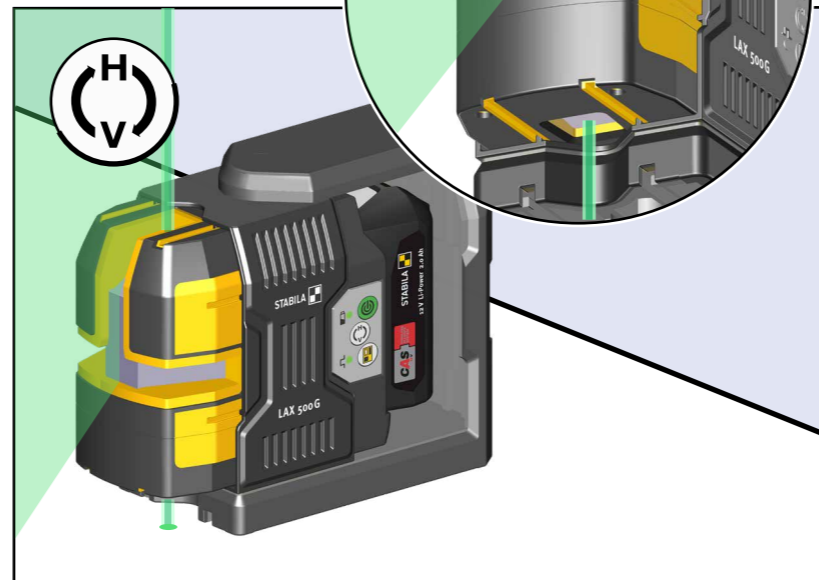
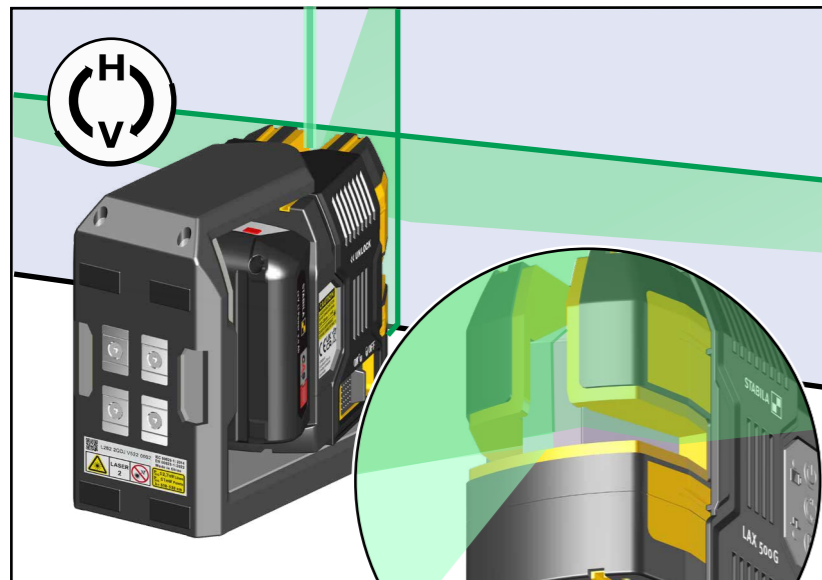
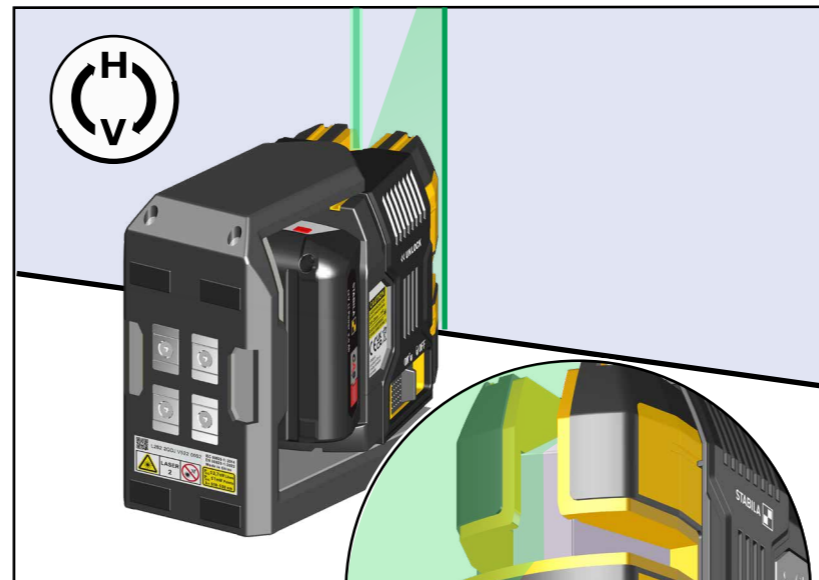
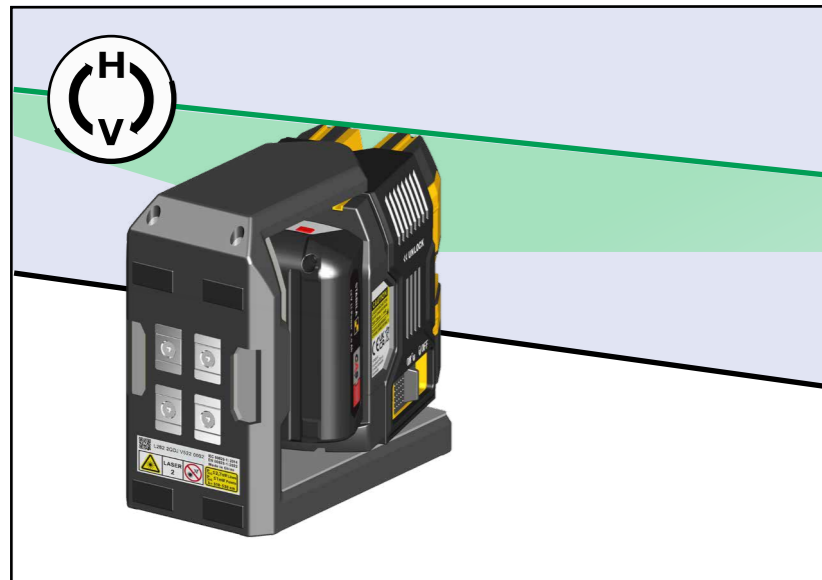

Fonction d'aplomb

Reporte un point défini du sol au plafond.

5.2 Travail avec le récepteur

Pour travailler sur de plus grandes distances ou avec un récepteur adapté, activez le mode pulsé.

Remarque :

Le récepteur doit être adapté aussi bien aux lignes laser pulsées qu'aux lignes laser vertes.

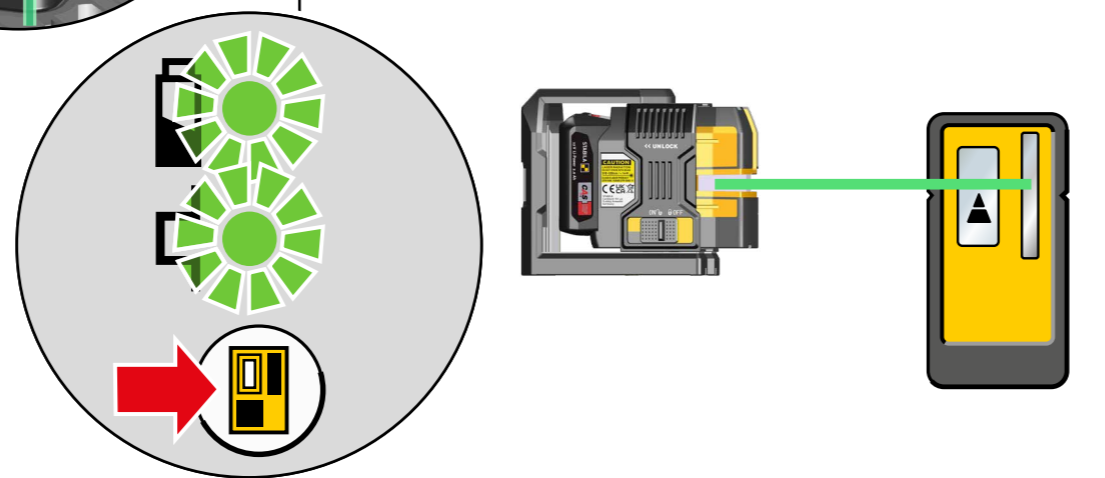

6. Voyants LED

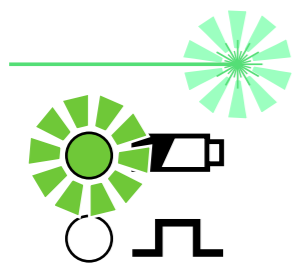

Fonctionnement avec fonction de nivellement

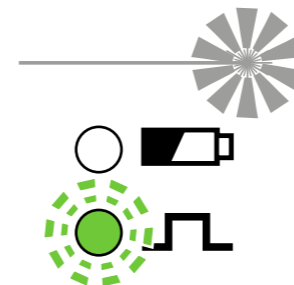

Fonctionnement suspendu
Température de l'appareil > 60°C / 140°F
Amenez l'appareil dans la plage de température de service

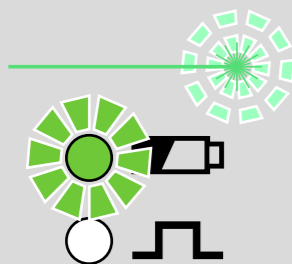

Fonctionnement sans fonction de nivellement

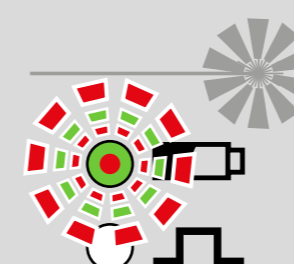

Fonctionnement suspendu
Le contrôle du bloc batterie a échoué
Remplacez le bloc batterie

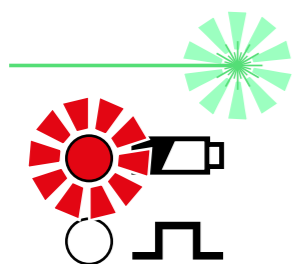

Fonctionnement avec fonction de nivellement
Faible capacité de batterie

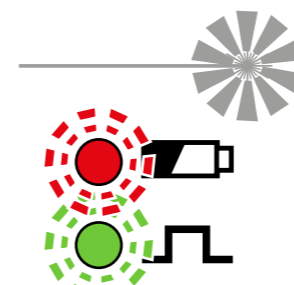

Fonctionnement suspendu
Prenez contact avec STABILA

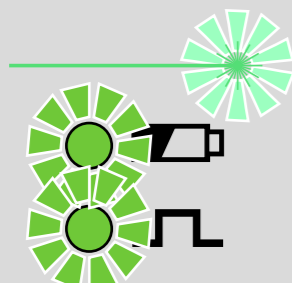

Fonctionnement avec fonction de nivellement
Laser en mode pulsé

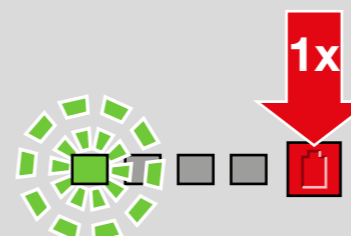

Batterie CAS
Capacité de charge trop faible
--> Insérez et chargez le bloc batterie

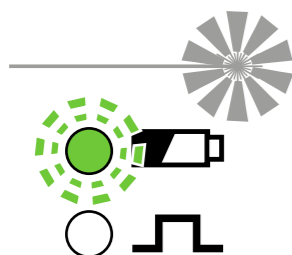

Fonctionnement suspendu
Température de batterie < -20°C / -4°F
Amenez l'appareil dans la plage de température de service
Vérifiez la précision

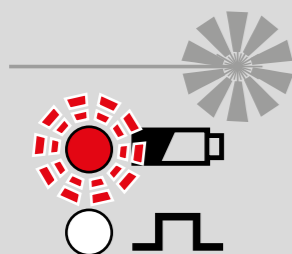

Fonctionnement suspendu
Température de batterie > 70°C / 158°F
Amenez l'appareil dans la plage de température de service
Vérifiez la précision



La LED /le rayon laser est constamment allumé



La LED/le rayon laser clignote



La LED clignote et change de couleur

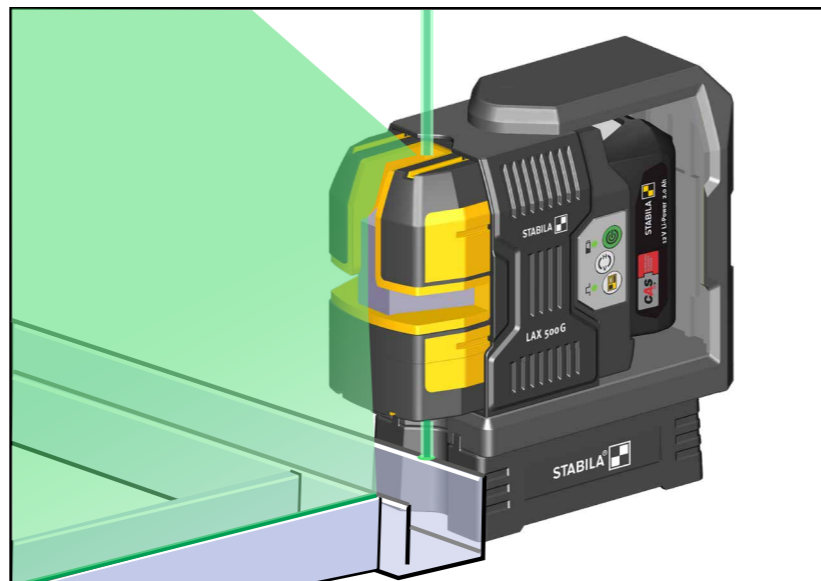

7.1 Utilisation avec le socle SLB 500

Pour un positionnement précis, il est possible d'appliquer le LAX 500 G sur des profils de l'aménagement intérieur avec le socle SLB 500. Ainsi, le laser d'aplomb sera orienté exactement sur le bord de l'élément.

Le socle est inséré avec ses rails profilés jusqu'à la butée du cadre de protection.

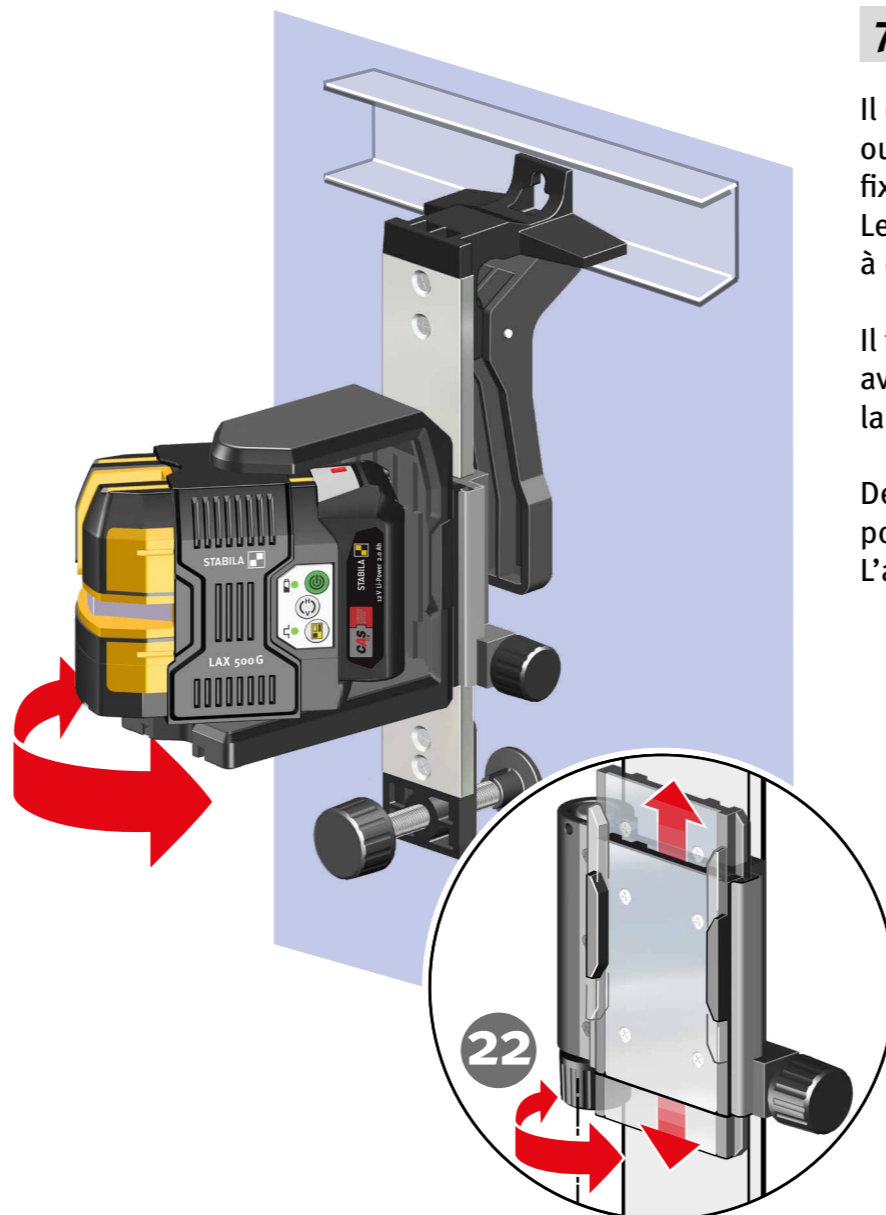
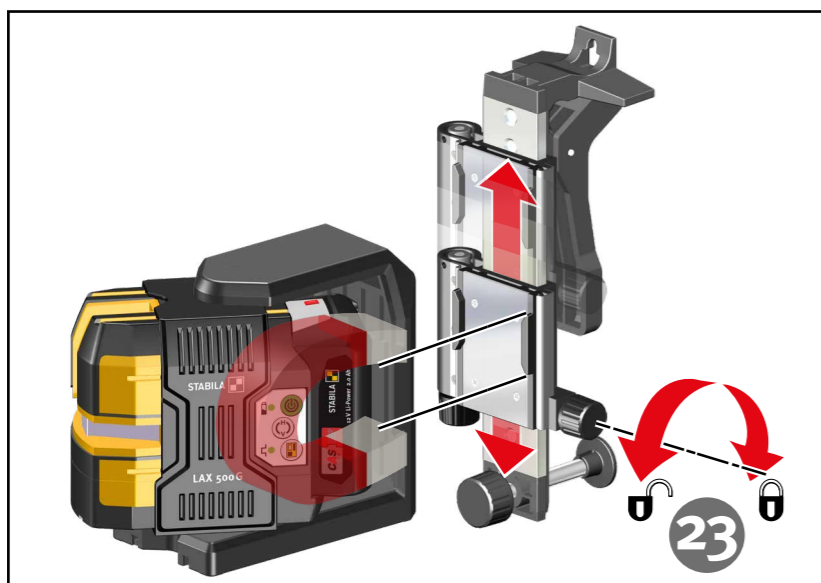

7.2 Utilisation du support SWB10

Il est possible de fixer et d'aligner le LAX 500 G sur des murs ou des profils avec le support SWB 10. La pince permet de fixer le support sur des profils de l'aménagement intérieur. Le trou de suspension permet de l'accrocher à des clous ou à des crochets.

Il faut aligner approximativement le support à la verticale avec la vis de réglage (24) pour mettre le LAX 500 G dans la plage d'autonivellement.

Desserrer la vis de blocage du réglage en hauteur (23), pour déplacer le LAX 500 G de 11 mm / 0,4" en hauteur. L'ajustage fin (22) permet de régler la hauteur exacte.

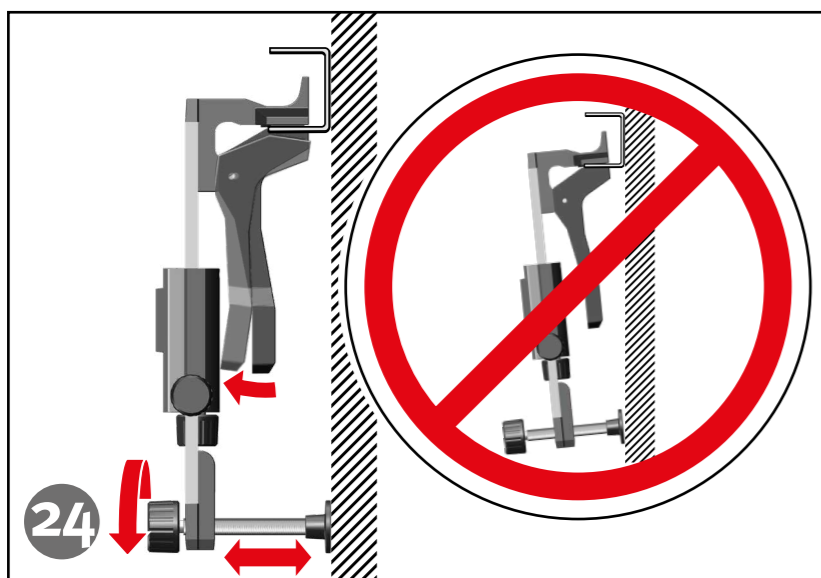

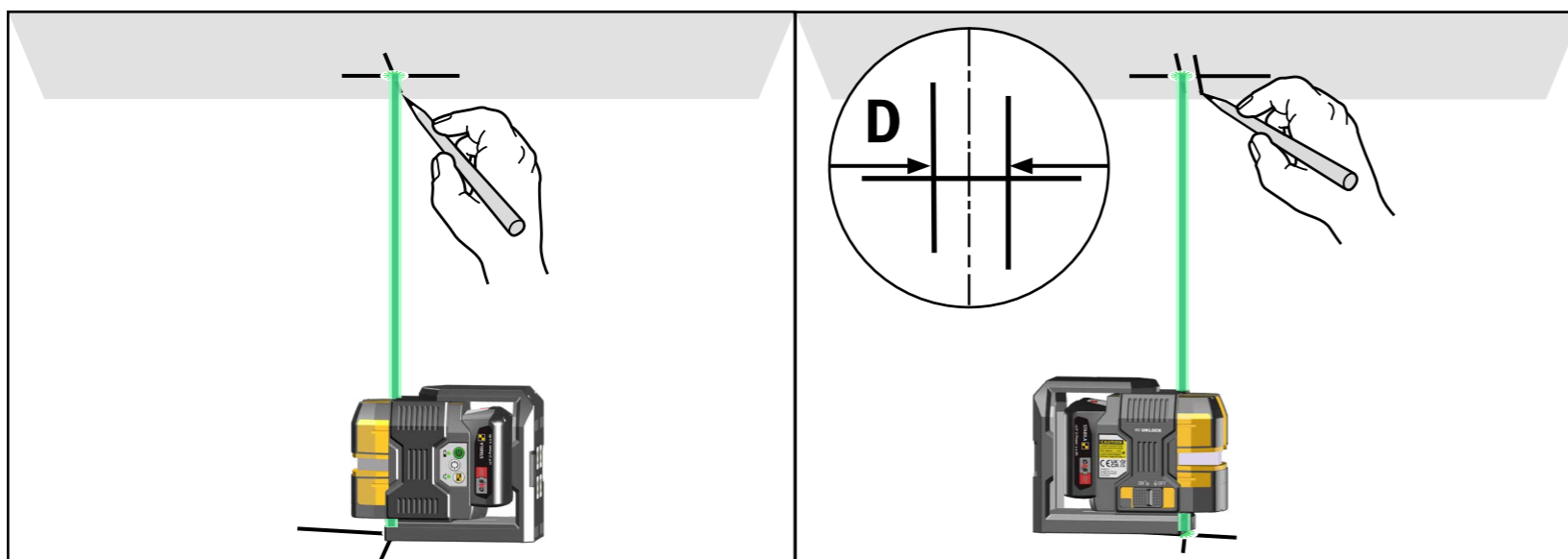
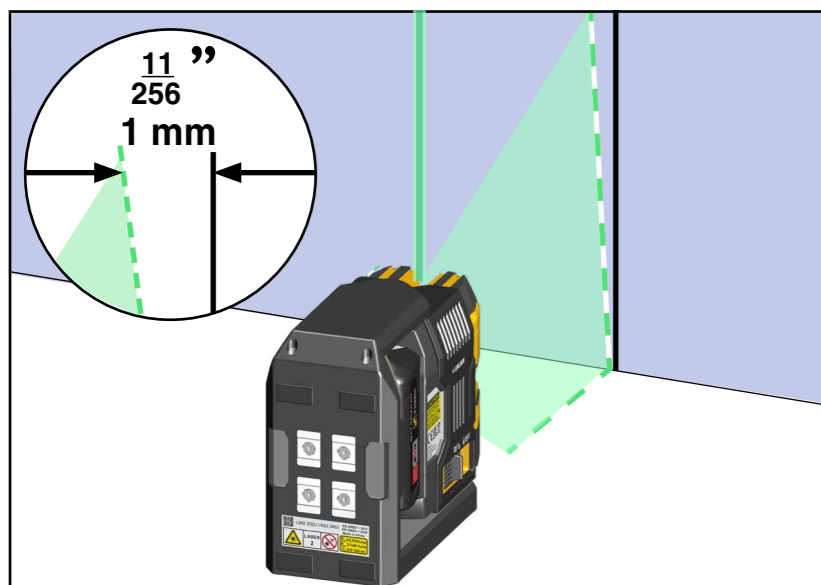
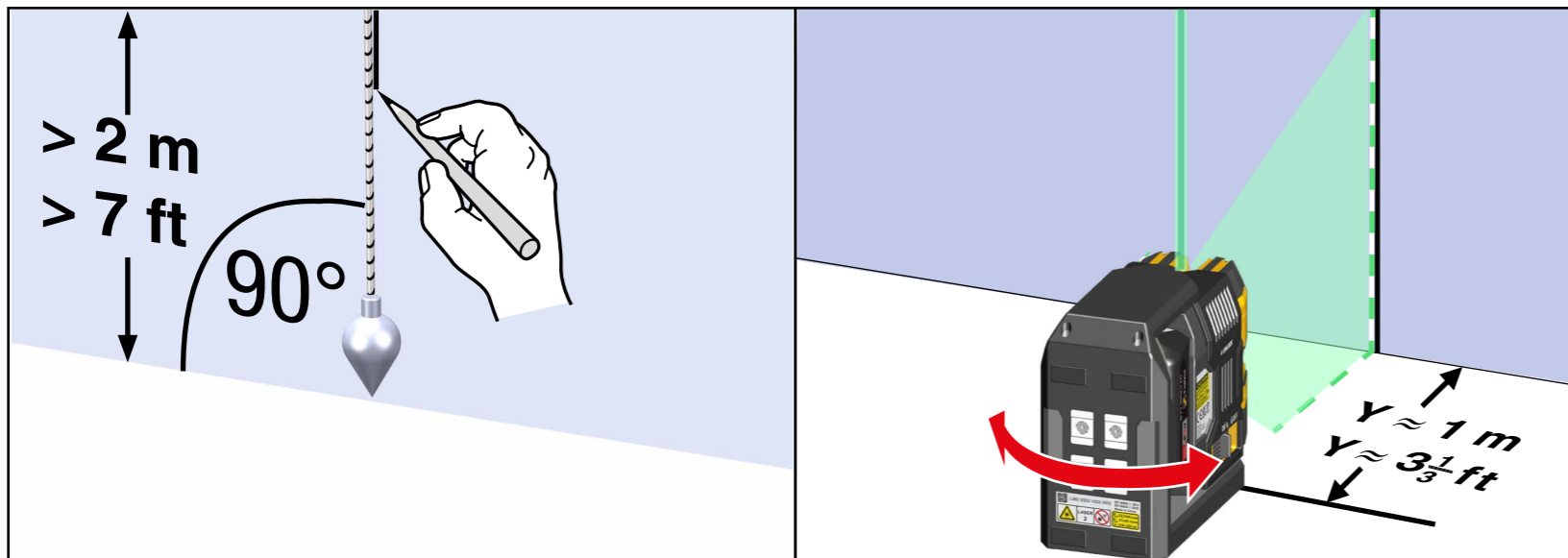

8. Contrôle de la précision

Le LAX 500 G a été conçu pour une utilisation sur les chantiers et a quitté notre entreprise en parfait état d'ajustage. Toutefois, comme c'est le cas pour tous les instruments de précision, le calibrage doit être contrôlé à intervalles réguliers. Vérifiez l'appareil avant de débuter le travail, plus particulièrement lorsqu'il a été soumis à de fortes secousses.

Contrôle vertical
Contrôle horizontal

8.1 Contrôle vertical

Contrôle des lignes laser verticales

1. Définissez une ligne de référence p. ex. avec un fil à plomb.
2. Mettre et aligner le LAX 500 G à la distance Y devant cette ligne de référence.
3. Comparez la ligne laser avec la ligne de référence.

Sur une distance de 2 m / 7', l'écart par rapport à la ligne de référence ne doit pas être supérieur à 1 mm / 11/256" !

8.2 Contrôle de la fonction d'aplomb

1. Aligner avec précision le LAX 500 G de sorte que le point d'aplomb se trouve exactement sur une marque au sol.
2. Marquer le point d'aplomb 1 vers le haut sur le plafond.
3. Tourner le LAX 500G de 180° et aligner de nouveau le point d'aplomb sur la marque au sol.
4. Marquer le point d'aplomb 2 vers le haut sur le plafond.
5. La différence mesurée entre les deux marques est le double de l'erreur réelle. Pour une hauteur de plafond de 5 m (16'5"), la différence ne doit pas être supérieure à 3 mm (1/8").

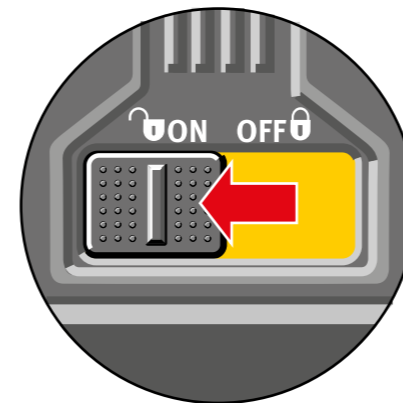
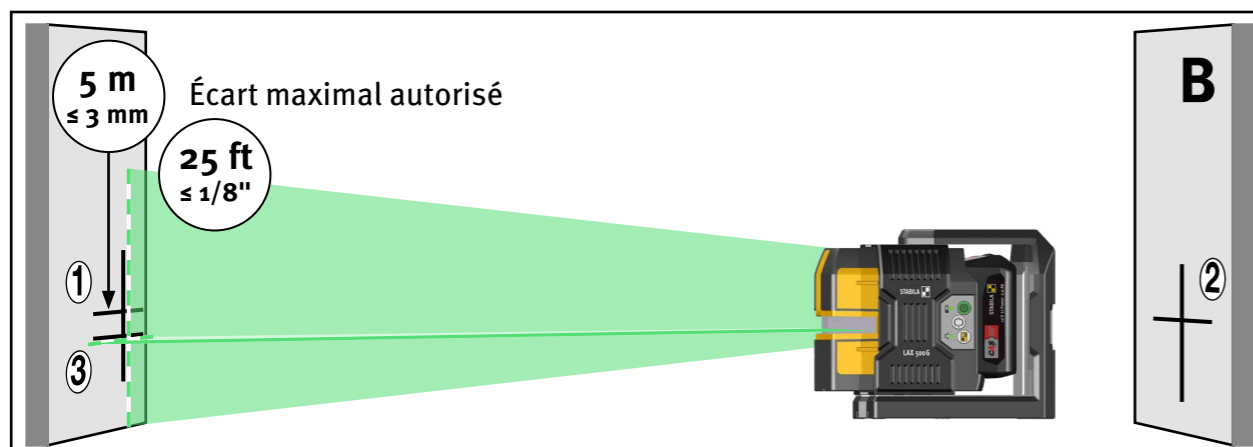
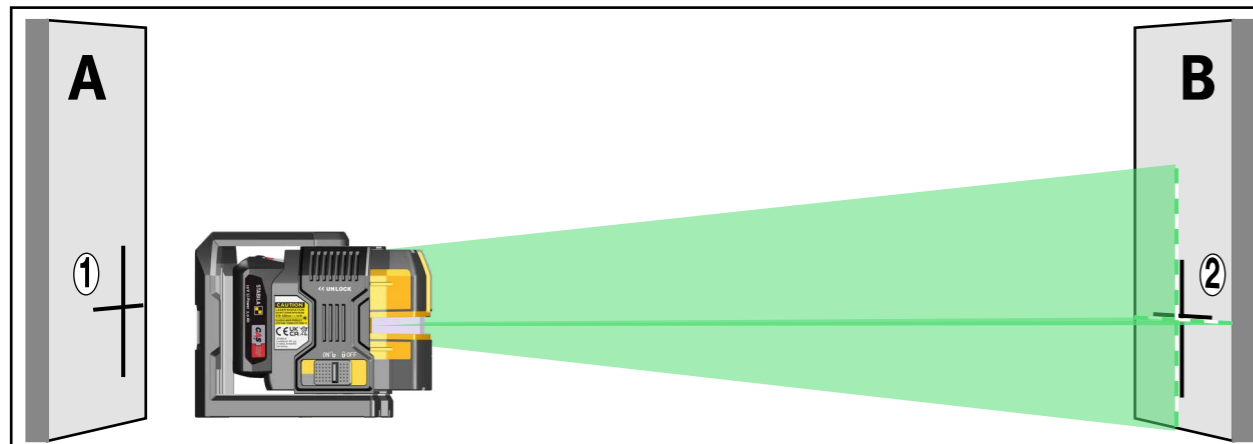
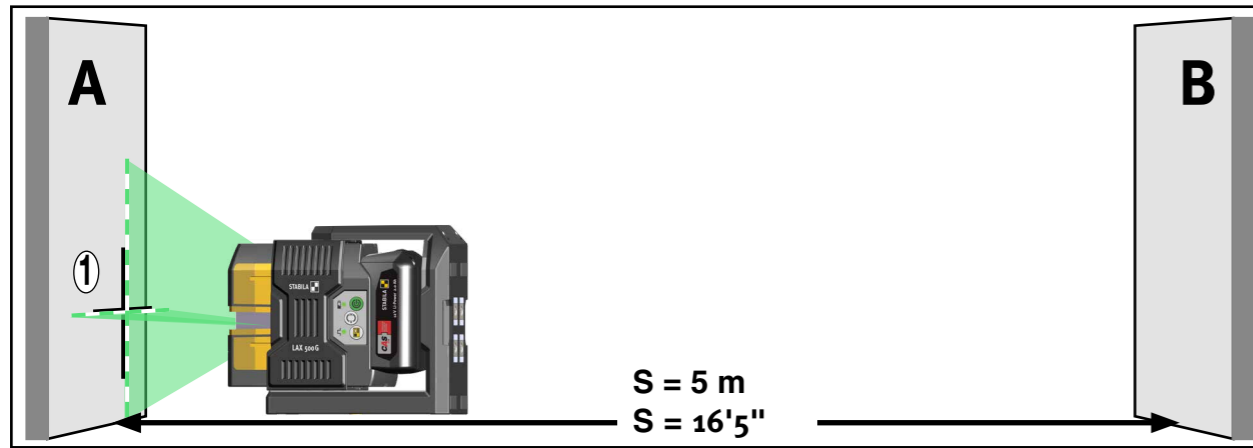

8.2 Contrôle horizontal

Contrôle du niveau de la ligne laser horizontale

Pour le contrôle horizontal, il faut 2 murs parallèles à une distance S d'au moins 5 m (16'5'').

1. Placer le LAX 500 G le plus près possible du mur A sur une surface horizontale.
2. Le LAX 500 G est aligné sur le mur A avec une fenêtre de sortie pour la ligne laser verticale.
3. Mettre en marche l'appareil laser.
4. Après le nivellement automatique, marquer la croix visible des lignes laser sur le mur A. Marquage 1.
5. Tourner le LAX 500 G de 180° et l'aligner sur le mur B avec la même fenêtre de sortie pour la ligne laser verticale. Ne pas modifier le réglage en hauteur.
6. Après le nivellement automatique, marquer la croix visible des lignes laser sur le mur B. Marquage 2.
7. Déplacer ensuite l'appareil laser juste devant le mur B. Aligner le LAX 500 G sur le mur B avec la même fenêtre de sortie pour la ligne laser verticale.
8. Tourner et régler l'appareil en hauteur de sorte que la croix des lignes laser corresponde exactement à la marque 2.
9. Tourner le LAX 500 G de 180° et l'aligner sur le mur A avec la même fenêtre de sortie pour la ligne laser verticale. Ne pas modifier le réglage en hauteur.
10. Tourner l'appareil de sorte que la croix des lignes laser corresponde exactement à la ligne de la marque 1.
11. Après le nivellement automatique, marquer la croix visible des lignes laser sur le mur A. Marquage 3.
12. La distance verticale entre les marquages 1 et 3 est mesurée.

Distance S par rapport au mur	Écart maximal autorisé :
5 m	3,0 mm
10 m	6,0 mm
15 m	9,0 mm
16'5"	1/8"
32'10"	1/4"
49'3"	3/8"

9. Caractéristiques techniques

Type de laser: Laser à diode verte, longueur d'onde 510 à 530 nm

Puissance de sortie: < 1 mW, classe de laser 2, conformément à la norme CEI 60825-1:2014
EN60825-1:2014/A11:2021

Plage de nivellement automatique : env. $\pm 5^\circ$

Précision de nivellement* :

Ligne laser: ± 0.3 mm/m $\pm 3/16''$ over 50ft Centre de la
ligne laser

Batteries: Bloc batterie CAS Li-ion 12 V 2 Ah
Bloc batterie CAS Li-ion 12 V 4 Ah

Durée de fonctionnement: ≤ 20 h

Plage de température de service: de -10°C à $+50^\circ\text{C}$ / 14°F à 122°F

Plage de températures de stockage: de -20°C à $+70^\circ\text{C}$ / -13°F à 158°F

Sous réserve de modifications techniques.

* En cas d'utilisation dans la plage de température de service indiquée

2025

STABILA Messgeräte
Gustav Ullrich GmbH
Landauer Str. 45
76855 Annweiler
Germany