

STABILA®

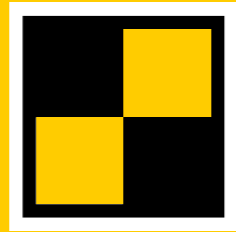

How true pro's measure

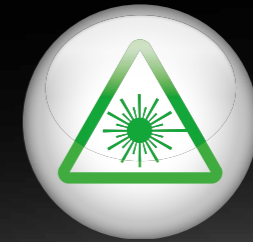

**GREEN
BEAM**

LAX 320 G

Gebruiksaanwijzing





Inhoudsopgave

Hoofdstuk	Pagina
• 1. Beoogd gebruik	3
• 2. Veiligheidsvoorschriften voor laserapparaten	3
• 3. Onderdelen van het instrument	4
• 4. Ingebruikname	5
• 4.1 Batterijen plaatsen / verwijderen	5
• 4.2 Inschakelen	6
• 4.3 Ingebruikname zonder nivelleerfunctie	6
• 5. Functies	7
• 5.1 Selectie van de laserfuncties	7
• 5.2 Werken met de receiver	7
• 6. Led-indicaties	8
• 7. Gebruik met de laserbasis	9
• 8. Controle van de nauwkeurigheid	10
• 8.1 Verticale controle	10
• 8.2 Controle van de loodfunctie	10
• 8.2 Horizontale controle	11
• 9. Technische gegevens	12

1. Beoogd gebruik

Van harte gefeliciteerd met de aankoop van uw STABILA meetinstrument. De STABILA LAX 320 G is een gebruiksvriendelijke kruislijn- en loodlaser voor horizontaal en verticaal nivelleren. De loodpunten maken het uitlijnen en loodlijnen van bouw-elementen mogelijk. Het laserapparaat is zelfnivellerend binnen een bereik van $\pm 4^\circ$. De gepulste laserlijnen maken werken over grotere afstanden met een speciale STABILA lijnreceiver mogelijk. Receivers moeten geschikt zijn voor groene laserstralen. Meer informatie hierover vindt u in de gebruiksaanwijzing van de lijnreceiver. De groene laserlijnen waarborgen een optimale zichtbaarheid – zelfs bij fel licht.

 Als u na het lezen van de gebruiksaanwijzing nog vragen hebt, kunt u altijd contact opnemen met onze telefonische helpdesk:

 +49 / 63 46 / 3 09 - 0

Uitvoering en functies:

- Gepulste laserlijnen
- 1x verticale laserlijn
- 1x horizontale laserlijn
- Loodlijnlasersfunctie
- Handmatige modus
- Bevestiging met zeldzame-aardemagneten
- 1/4" statiefschroefdraad
- Laserbasis SLB 320
- Richtbord
- Stoffen zak

2. Veiligheidsvoorschriften voor laserapparaten

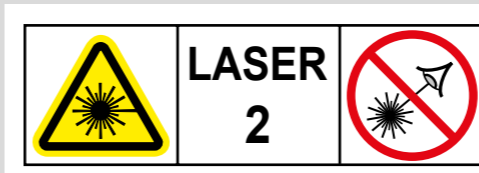

IEC 60825-1:2014

Bij laserapparaten van klasse 2 is het oog bij toevallig, kortstondig kijken in de laserstraal gewoonlijk beschermd door de sluitreflex van de oogleden en/of door de reactie om een andere kant op te kijken. Als er laserstraling in het oog komt, moeten de ogen bewust worden gesloten en moet het hoofd direct uit de straal worden bewogen. Kijk niet in de directe of gereflecteerde straal. De bij laserapparaten verkrijgbare STABILA laserbril is geen veiligheidsbril. Deze dient voor een betere zichtbaarheid van het laserlicht.

- Richt de laserstraal niet op personen!
- Verblind geen andere personen!
- Buiten het bereik van kinderen houden!
- Als er andere dan de hier vermelde bedienings- en afstelrichtingen worden gebruikt of er anders te werk wordt gegaan dan hier beschreven, kan dat een gevaarlijke blootstelling aan straling tot gevolg hebben!

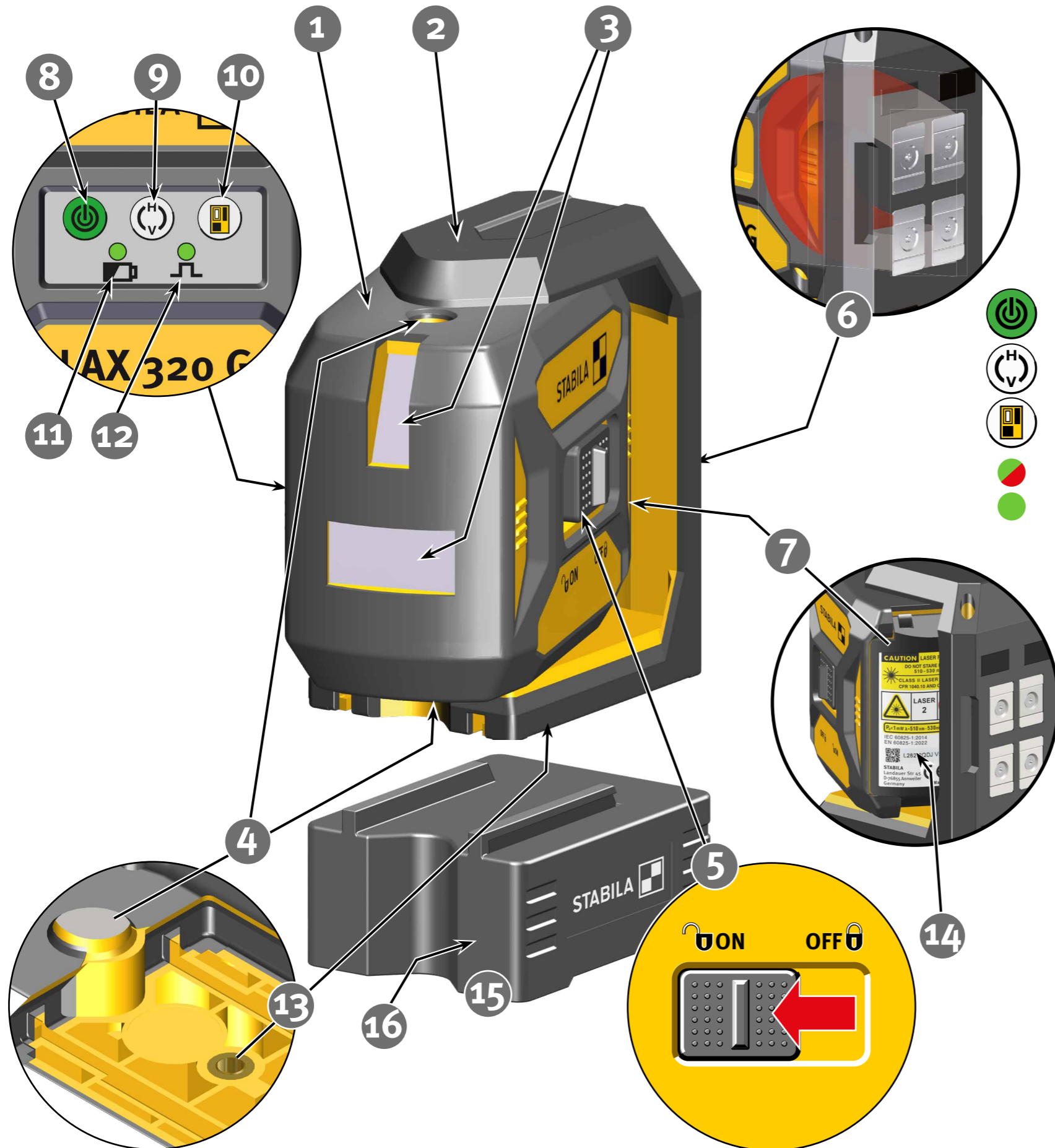

3. Onderdelen van het instrument

1. Lasereenheid
2. Beschermingsframe: met magneet en statiefschroefdraad
3. Uittreevenster: horizontale en verticale laserlijn
4. Uittreevenster: loodpunt naar boven en beneden
5. Schuifschakelaar: AAN / UIT, mechanische vergrendeling
6. Magneetvlak
7. Batterijvakdeksel
8. Toets: handmatige modus AAN/UIT
9. Toets: Laserlijnen
10. Toets: pulsmodus voor receivergebruik
11. Led groen/rood: AAN/UIT, bedrijfstoestand
12. Led groen: pulsmodus, werktemperatuur
13. Statiefschroefdraad 1/4"
14. Serienummer
15. Laserbasis SLB 320
16. Contactrand: vergemakkelijkt het uitlijnen met loodpunt



4. Ingebruikname

4.1 Batterijen plaatsen / verwijderen

Het batterijvakdeksel in de richting van de pijl openen, eventuele oude batterijen verwijderen en nieuwe batterijen in het batterijvak plaatsen zoals aangegeven door het symbool. Er kunnen ook geschikte accu's worden gebruikt.

Led-indicator:

Led rood: lage batterijcapaciteit
 - nieuwe batterijen plaatsen



Lever lege batterijen in op een daarvoor geschikt inzamelpunt – doe ze niet bij het huisvuil.

Bij langer niet-gebruiken de batterijen verwijderen!

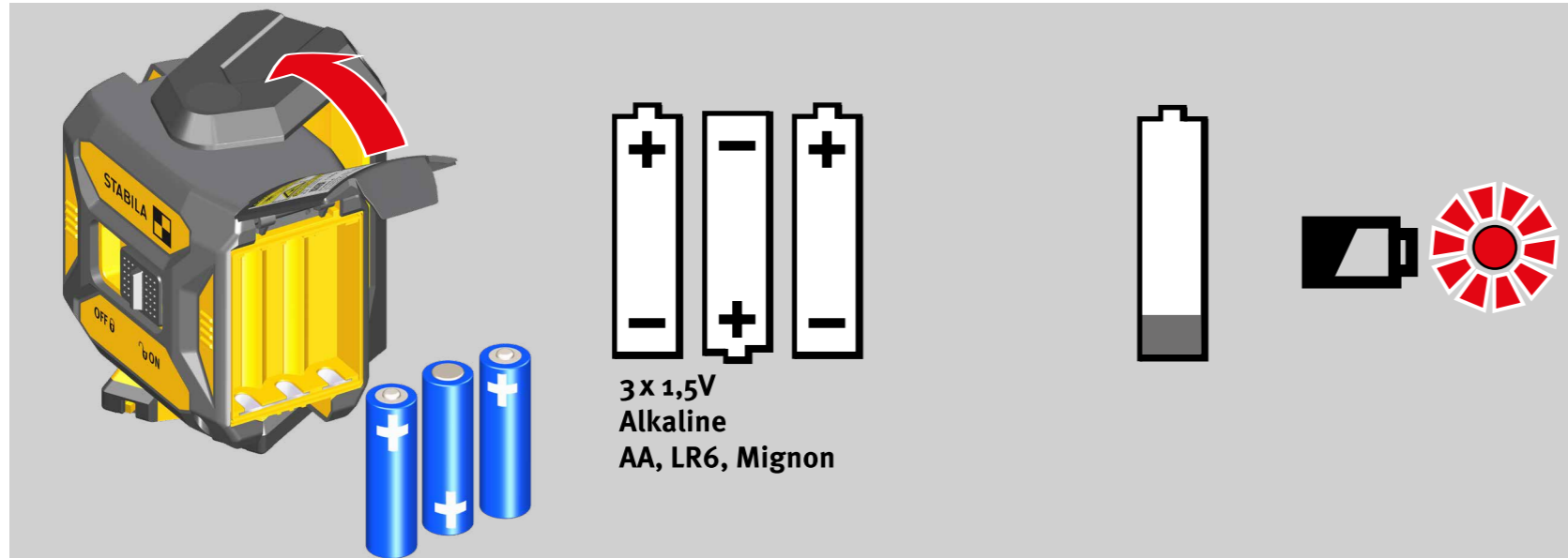

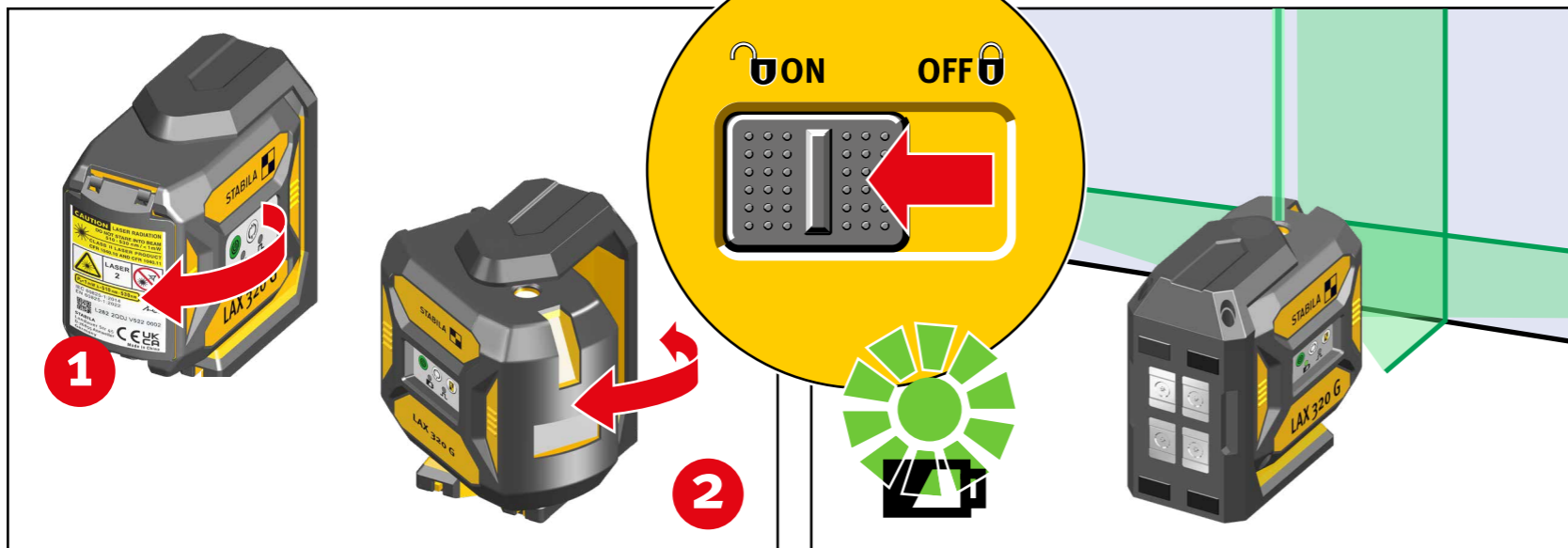

4.2 Inschakelen

Het laserapparaat wordt in de werkstand gezet en met de schuifschakelaar ingeschakeld. De LAX 320 G start altijd in de horizontale modus en zet zichzelf automatisch waterpas. De laserfuncties kunnen nu worden geselecteerd (-> 5.1.). De groene led geeft aan dat het apparaat in gebruik is.

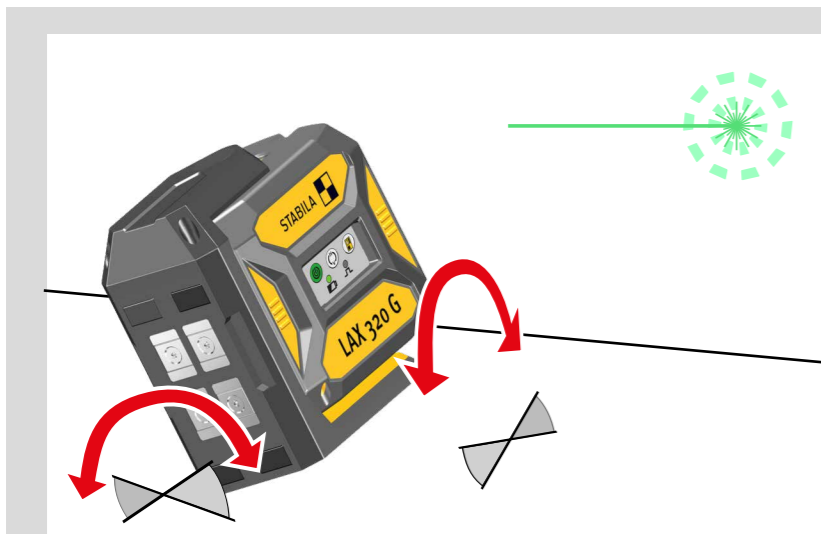

Als het laserapparaat zich in een te schuine stand bevindt, nippert de laserstraal! Het laserapparaat bevindt zich buiten het zelfnivelleerbereik en kan zichzelf niet automatisch nivelleren.

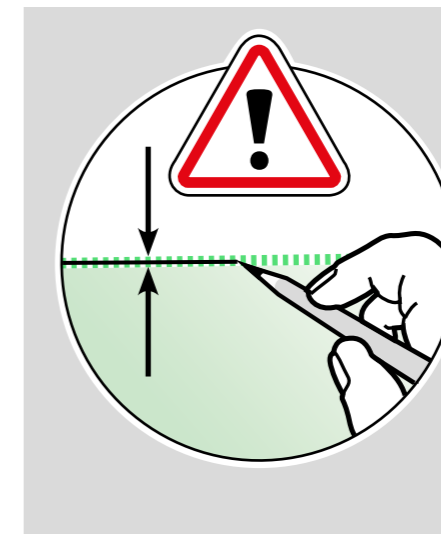
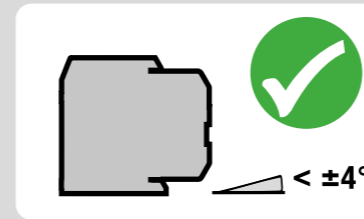

Werk bij het markeren en uitlijnen altijd op het midden van de laserlijn!

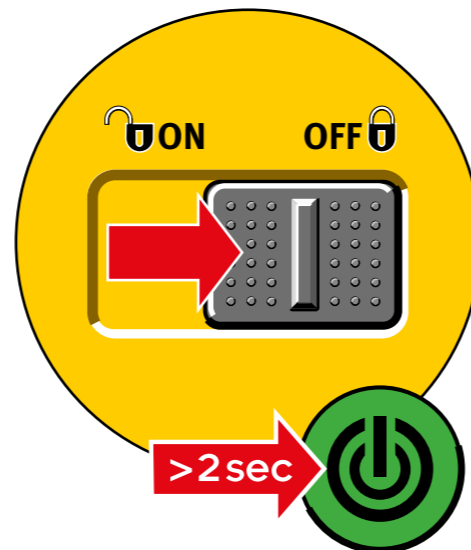
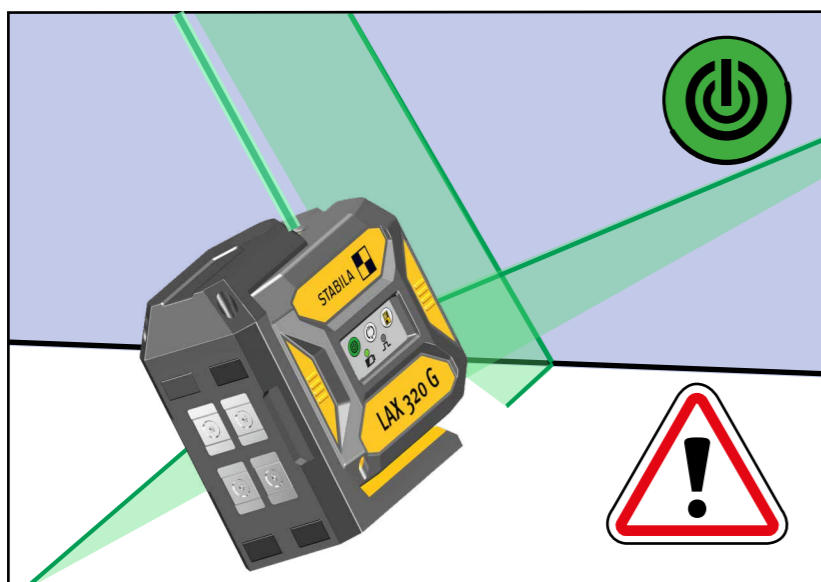

4.3 Ingebruikname zonder nivelleerfunctie

De modus Markeerfunctie wordt alleen met de toets "handmatige modus" ingeschakeld. Hiertoe moet deze langer dan 2 seconden worden ingedrukt. De laserstraal knippert elke 5 seconden 2 x. De LAX 320 G staat niet in de zelfnivelleermodus en kan alleen in deze modus worden gebruikt voor markeren en uitlijnen!

5. Functies

5.1 Selectie van de laserfuncties

Nadat het apparaat is ingeschakeld, kunnen met de knop "Laserlijnen" de verschillende laserfuncties worden omgeschakeld.

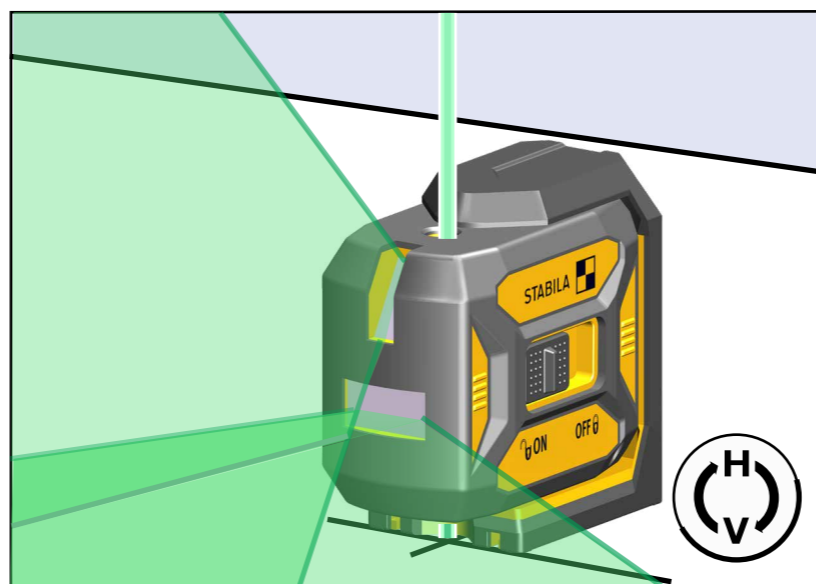
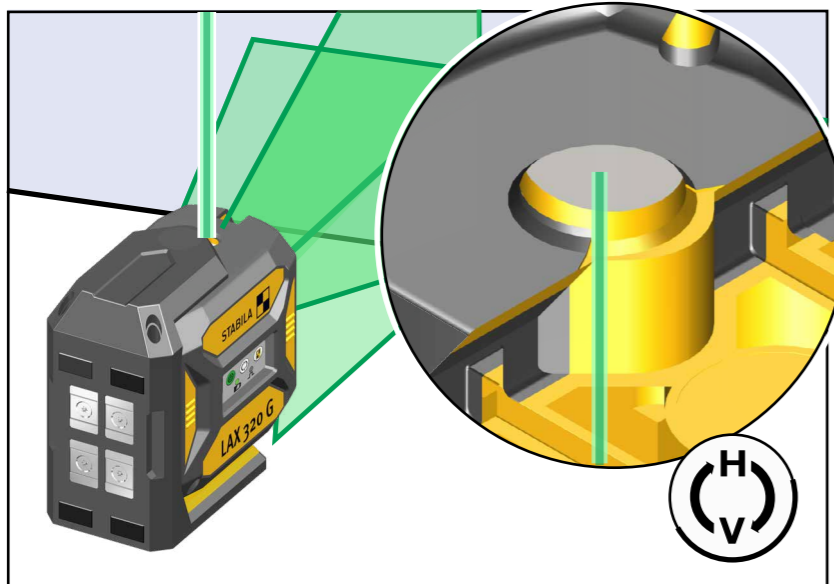
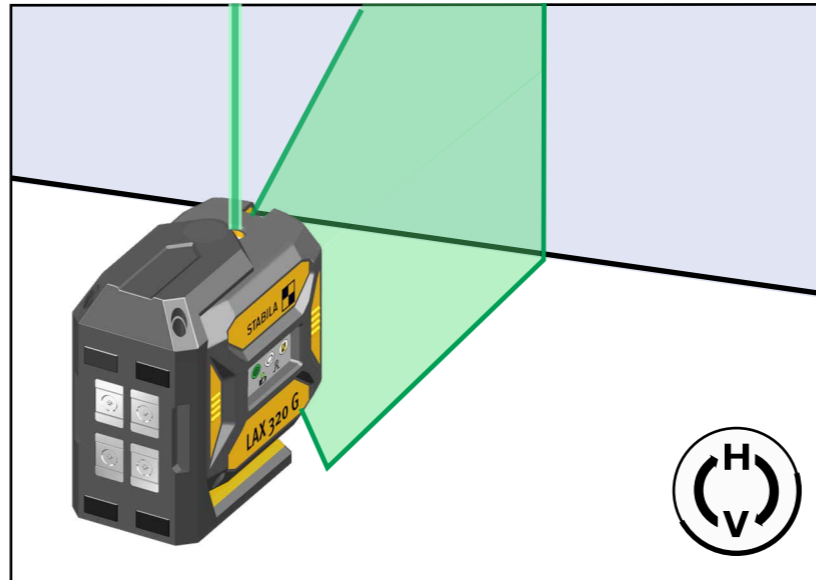
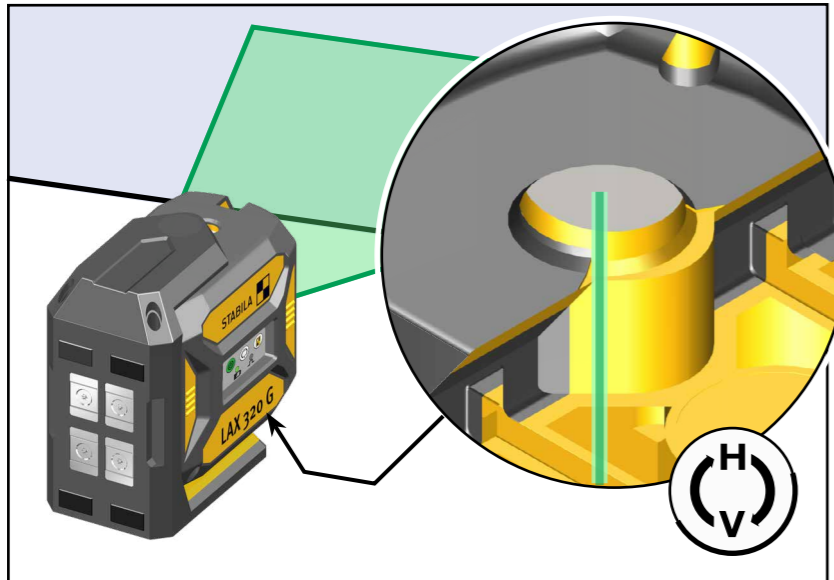

Loodfunctie

Brengt een gedefinieerd punt over van de vloer op het plafond.

5.2 Werken met de receiver

Voor werkzaamheden over grotere afstanden of met een geschikte receiver moet de pulsmodus worden ingeschakeld.

Aanwijzing:
De receiver (ontvanger) moet geschikt zijn voor zowel gepulseerde als groene laserlijnen.

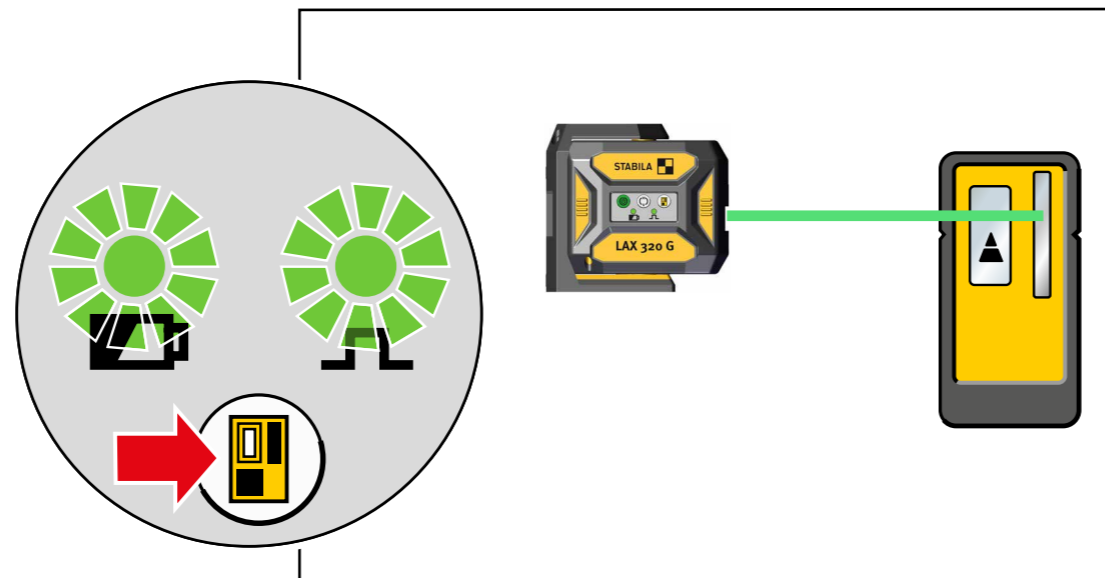

6. Led-indicaties

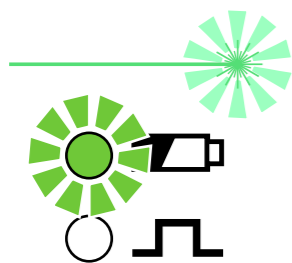

Werking met nivelleerfunctie

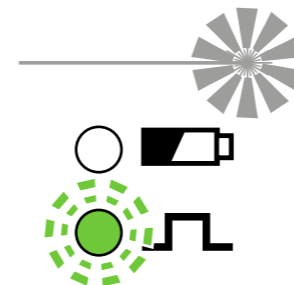

Werking gestaakt
Apparaattemperatuur > 60 °C
Apparaat binnen het werktemperatuurbereik brengen

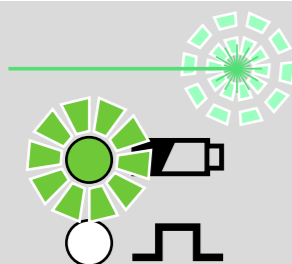

Werking zonder nivelleerfunctie



Led / laserstraal brandt constant

Led/laserstraal knippert

Led knippert in afwisselende kleur

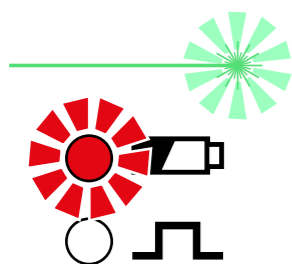

Werking met nivelleerfunctie
Accucapaciteit zwak

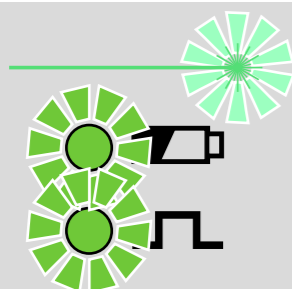

Werking met nivelleerfunctie
Laser in pulsmodus

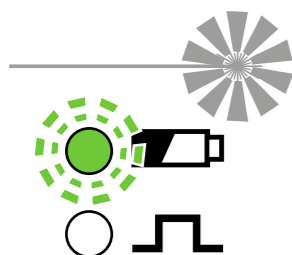

Werking gestaakt
Apparaattemperatuur < -20°C
Apparaat binnen het werktemperatuurbereik brengen
Nauwkeurigheid controleren

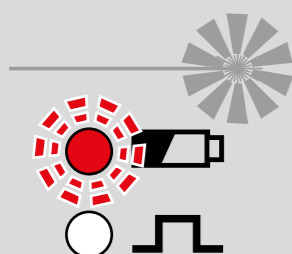

Werking gestaakt
Apparaattemperatuur > 70 °C
Apparaat binnen het werktemperatuurbereik brengen
Nauwkeurigheid controleren

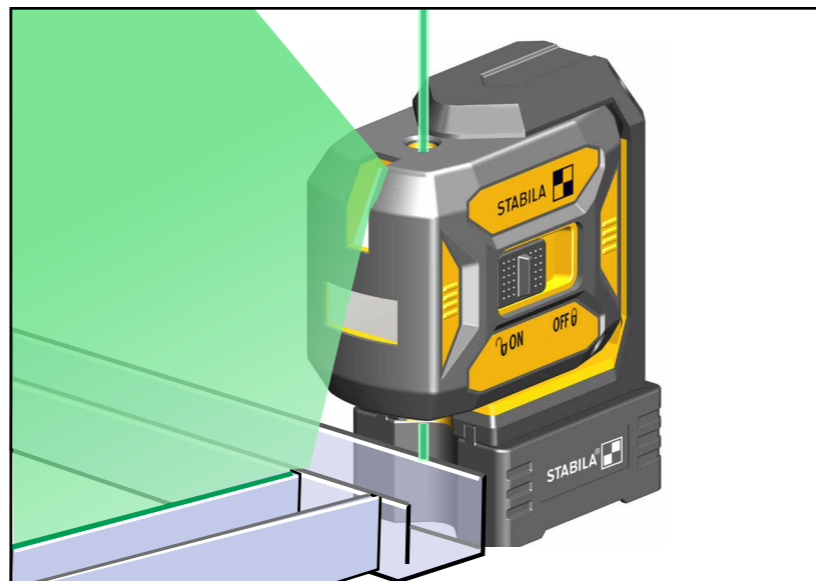

7. Gebruik met de laserbasis

Voor nauwkeurig positioneren kan de LAX 320 G met behulp van de SLB 320-laserbasis op profielen binnen worden geplaatst. Hierdoor wordt de loodlijn laser precies uitgelijnd op de onderdeelrand.

De laserbasis met zijn profielrails wordt tot aan de aanslag in het beschermingsframe geschoven.

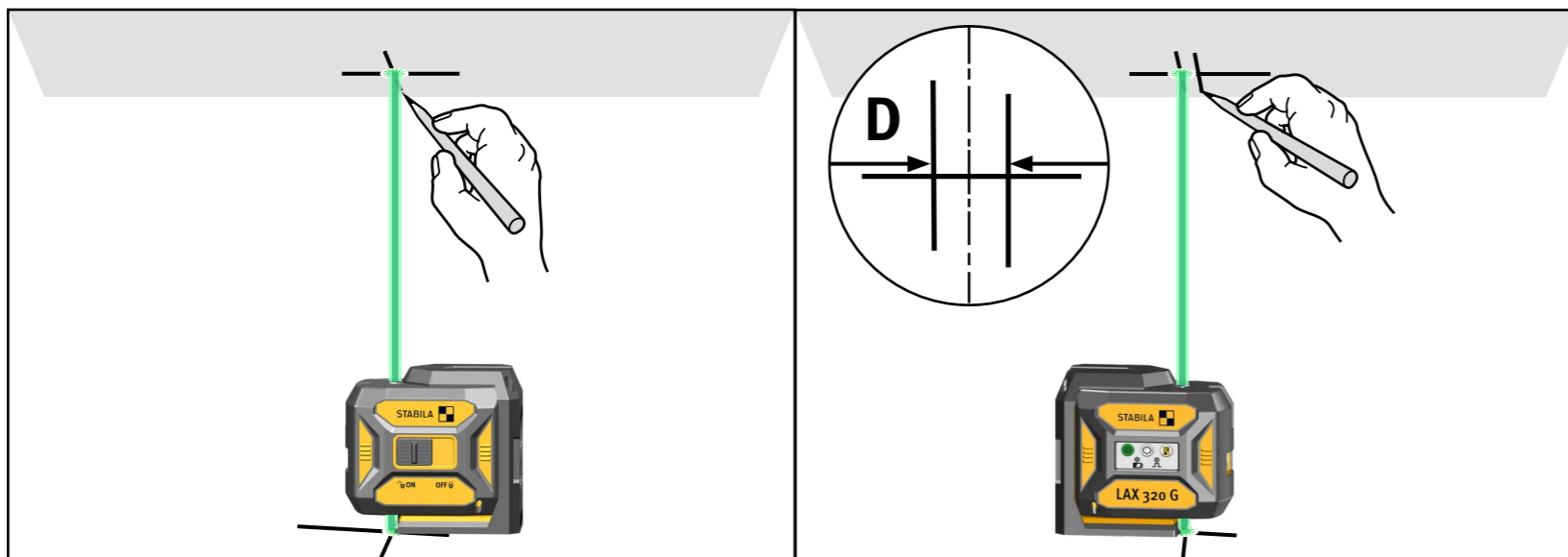
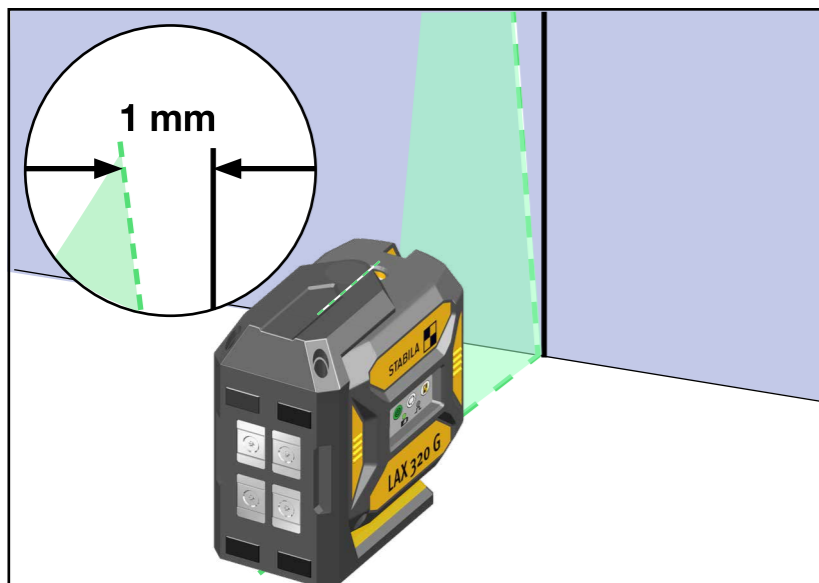
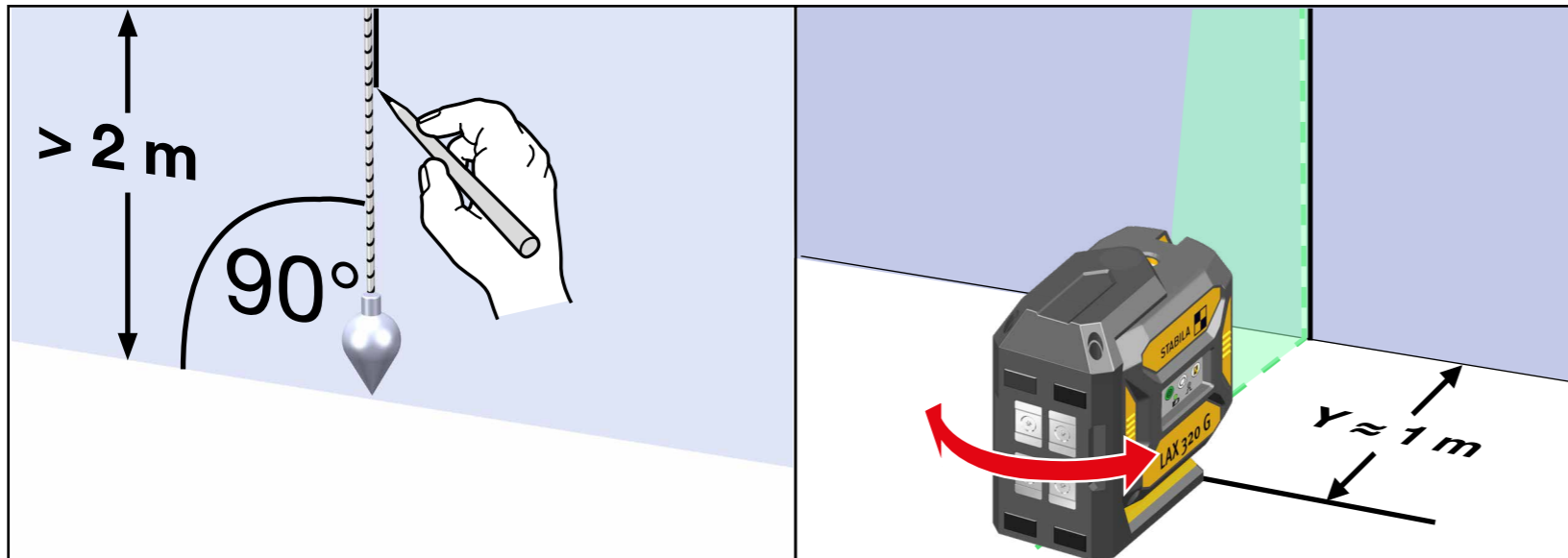

8. Controle van de nauwkeurigheid

De LAX 320G is ontworpen voor gebruik op bouwplaatsen en heeft onze fabriek in perfecte staat verlaten. De kalibratie van de nauwkeurigheid moet zoals bij elk precisie-instrument regelmatig worden gecontroleerd. Telkens vóór aanvang van het werk, met name wanneer het apparaat aan sterke schokken was blootgesteld, moet een controle worden uitgevoerd.

Verticale controle
Horizontale controle

8.1 Verticale controle

Controle van de verticale laserlijn

1. Vorm een referentielijn met bijv. een schietlood.
2. De LAX 320G wordt op een afstand Y voor deze referentielijn opgesteld en uitgelijnd.
3. De laserlijn wordt vergeleken met de referentielijn.
4. Op een afstand van 2 m mag de afwijking t.o.v. de referentielijn niet groter dan 1 mm zijn!

8.2 Controle van de loodfunctie

1. De LAX 320G wordt uitgelijnd met het loodpunt precies op een vloermarkering.
2. Op het plafond wordt het loodpunt 1 naar boven gemarkeerd.
3. De LAX 320G wordt 180° gedraaid en met het loodpunt opnieuw op de vloermarkering uitgelijnd.
4. Op het plafond wordt het loodpunt 2 naar boven gemarkeerd.
5. Het gemeten verschil van de markeringen bedraagt het dubbele van de daadwerkelijke fout. Het verschil mag bij een plafondhoogte van 5 m niet groter dan 3 mm zijn.

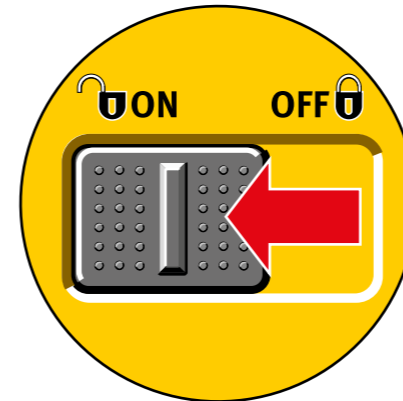
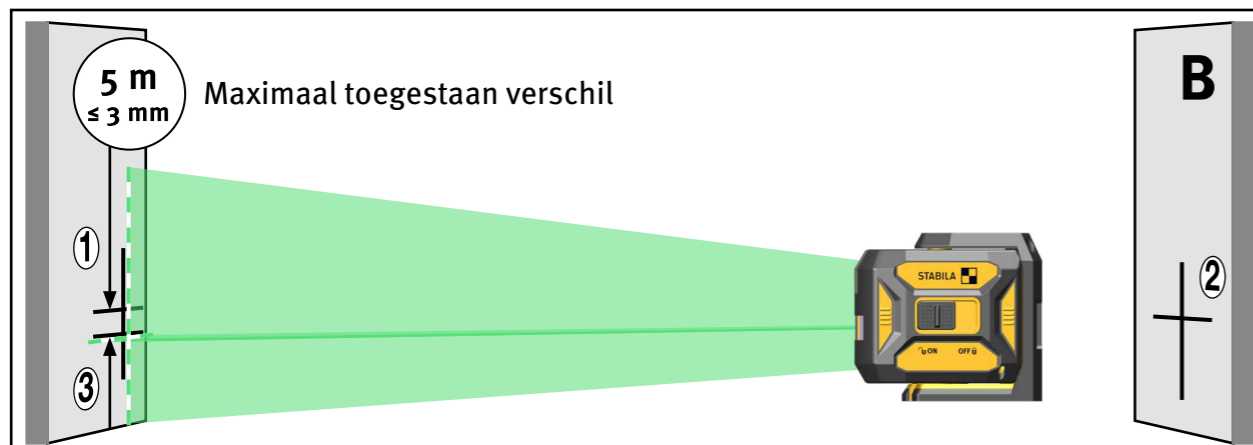
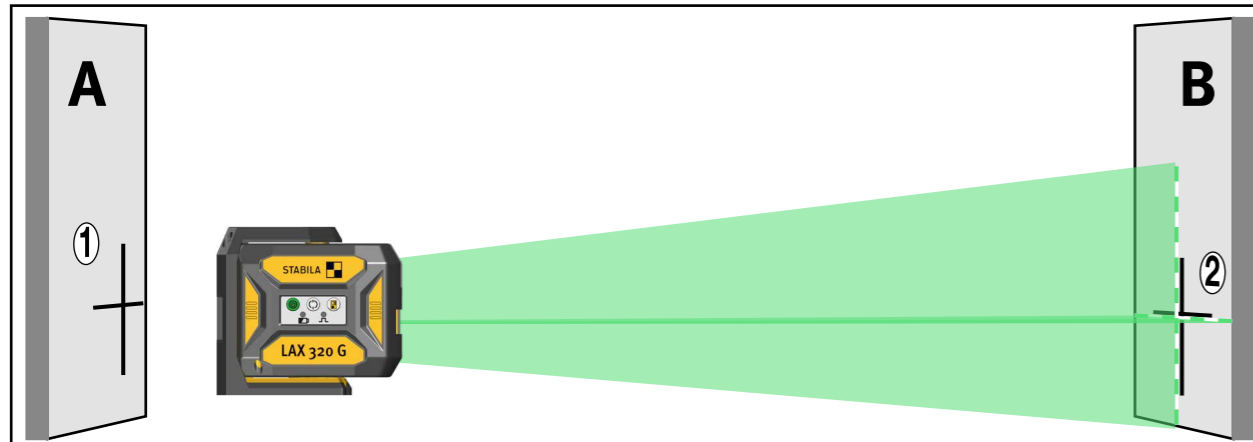
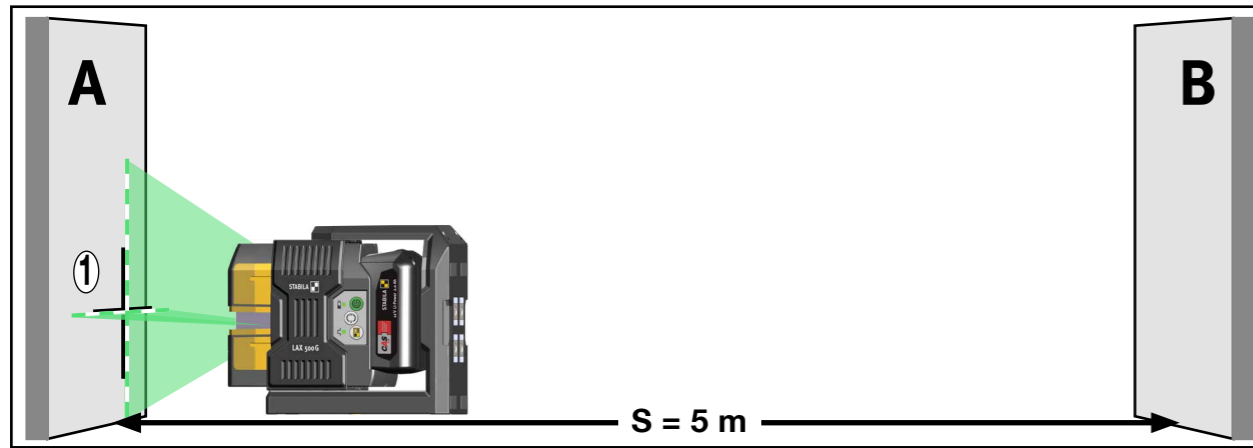

8.2 Horizontale controle

Controle van het lijnniveau van de horizontale laserlijn

Voor de horizontale controle zijn 2 parallelle muren op een afstand S van ten minste 5 m nodig.

1. De LAX 320G zo dicht mogelijk voor de muur A op een horizontaal vlak plaatsen.
2. De LAX 320 G wordt met een uittreevenster voor de verticale laserlijn op muur A uitgelijnd.
3. Schakel het laserapparaat in.
4. Na het automatisch nivelleren wordt het zichtbare laserkruis op wand A gemarkeerd. Markering 1.
5. De LAX 320G 180° draaien en hem met hetzelfde uittreevenster voor de verticale laserlijn op muur B uitlijnen. De hoogte-instelling mag niet worden veranderd.
6. Na het automatisch nivelleren wordt het zichtbare laserkruis op wand B gemarkeerd. Markering 2.
7. Het laserapparaat nu direct voor muur B plaatsen. De LAX 320G wordt met hetzelfde uittreevenster voor de verticale laserlijn op muur B uitgelijnd.
8. Het laserlijnkruis wordt door verdraaien en verstellen van de hoogte exact met markering 2 in dekking gebracht.
9. De LAX 320G 180° draaien en hem met hetzelfde uittreevenster voor de verticale laserlijn op muur A uitlijnen. De hoogte-instelling mag niet worden veranderd.
10. Het laserlijnkruis wordt door verdraaien exact met de markeerlijn van markering 1 in dekking gebracht.
11. Na het automatisch nivelleren wordt het zichtbare laserkruis op wand A gemarkeerd. Markering 3.
12. De verticale afstand tussen de markeringen 1 en 3 wordt gemeten.

Afstand S tot de muur	Maximaal toegestane afstand:
5 m	3,0 mm
10 m	6,0 mm
15 m	9,0 mm

9. Technische gegevens

Lasertype:	Groene diodelaser, golflengte 510 - 530 nm
Uitgangsvermogen:	< 1 mW, laserklasse 2, volgens IEC 60825-1:2014 EN60825-1:2014/A11:2021
Zelfnivelleerbereik:	ca. $\pm 4^\circ$
Nivelleernauwkeurigheid*:	
Laserlijn:	$\pm 0,3$ mm/m laserlijn midden
Batterijen:	3 x 1,5 V alkaline, maat Mignon, AA, LR6
Gebruiksduur:	≤ 15 h
Werktemperatuurbereik:	-10 °C tot +50 °C
Bewaartemperatuurbereik:	-25 °C tot +70 °C

Technische wijzigingen voorbehouden.

* Bij gebruik binnen het aangegeven werktemperatuurbereik

2025

STABILA Messgeräte
Gustav Ullrich GmbH
Landauer Str. 45
76855 Annweiler
Germany