

STABILA®

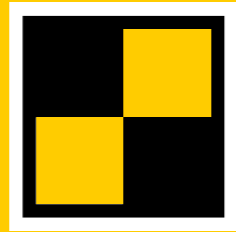

How true pro's measure

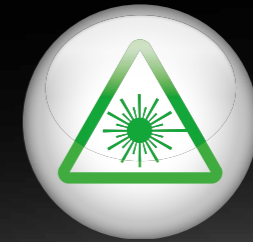

**GREEN
BEAM**

LAX 320 G

Mode d'emploi



Sommaire

Chapitre	Page
• 1. Utilisation conforme	3
• 2. Consignes de sécurité pour appareils laser	3
• 3. Éléments de l'appareil	4
• 4. Mise en service	5
• 4.1 Insérer/retirer les piles	5
• 4.2 Mise en marche	6
• 4.3 Mise en service sans fonction de nivellement	6
• 5. Fonctions	7
• 5.1 Sélection des fonctions laser	7
• 5.2 Travail avec le récepteur	7
• 6. Voyants LED	8
• 7. Utilisation avec le socle	9
• 8. Contrôle de la précision	10
• 8.1 Contrôle vertical	10
• 8.2 Contrôle de la fonction d'aplomb	10
• 8.2 Contrôle horizontal	11
• 9. Caractéristiques techniques	12

1. Utilisation conforme

Félicitations pour l'achat de votre outil de mesure STABILA.

Le modèle STABILA LAX 320 G est un laser à lignes croisées et aplomb facile à utiliser pour le nivellement horizontal et vertical. Les points d'aplomb permettent d'aligner et de prendre l'aplomb des éléments de construction. Il est autonivelant dans une plage de $\pm 4^\circ$. Les lignes laser pulsées permettent de travailler sur de plus grandes distances avec un récepteur de lignes spécial STABILA. Les récepteurs doivent être adaptés aux rayons laser verts. Pour plus d'informations, reportez-vous au mode d'emploi du récepteur de lignes.

Les lignes laser vertes garantissent une visibilité optimale même dans des environnements très lumineux.



Si, après la lecture du mode d'emploi, vous avez encore des questions, nous sommes à votre écoute au :



+49 / 63 46 / 3 09 - 0

Équipement et fonctions :

- Lignes laser pulsées
- 1 x ligne laser verticale
- 1 x ligne laser horizontale
- Fonction laser d'aplomb
- Mode manuel
- Fixation avec des aimants aux terres rares
- Filetage de trépied 1/4"
- Socle du laser SLB 320
- Cible
- Pochette en tissu

2. Consignes de sécurité pour appareils laser



IEC 60825-1:2014

Avec les appareils à laser de classe 2, les yeux sont généralement protégés par le réflexe de fermeture des paupières et/ou des réactions de détournement en cas de regard accidentel et bref dans le rayonnement laser. Si le rayon laser atteint les yeux, il suffit de les fermer et de tourner immédiatement la tête hors du faisceau. Ne regardez pas le rayon direct ou réfléchi. Les lunettes laser STABILA disponibles avec les appareils laser ne sont pas des lunettes de protection. Elles sont destinées à améliorer la visibilité du rayon laser.

- Ne dirigez pas le rayon laser sur des personnes !
- Veillez à ne pas éblouir d'autres personnes !
- Conservez l'appareil hors de portée des enfants !
- L'utilisation de dispositifs de commande et d'ajustage autres que ceux indiqués ici ou l'exécution de procédures autres que celles décrites ici peuvent entraîner une exposition dangereuse aux rayonnements !

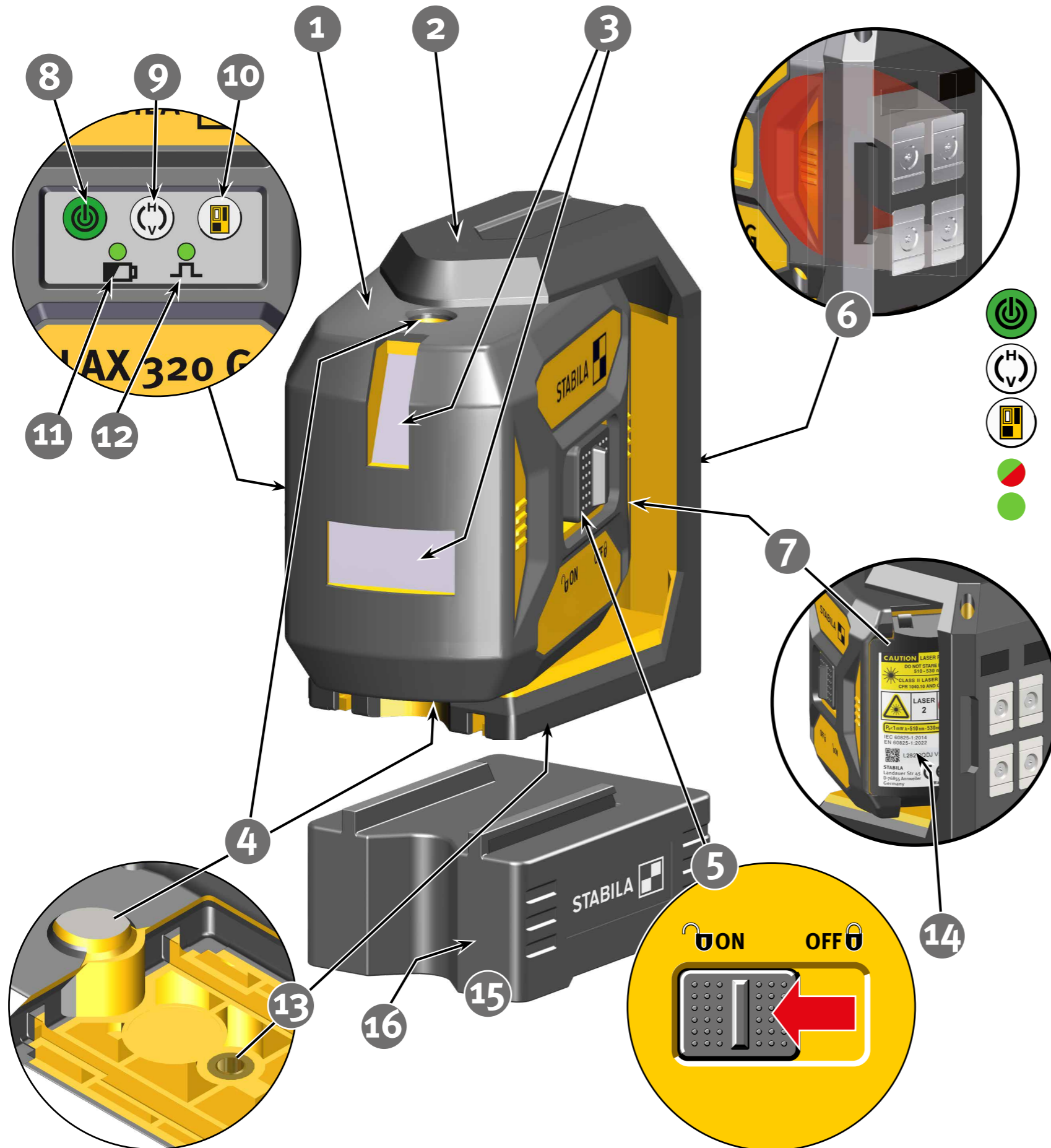

3. Éléments de l'appareil

1. Unité de laser
2. Cadre de protection : avec aimant et filetage de trépied
3. Fenêtre de sortie : ligne laser horizontale et verticale
4. Fenêtre de sortie : point d'aplomb vers le haut et vers le bas
5. Interrupteur coulissant: MARCHÉ/ARRÊT, verrouillage mécanique
6. Surface magnétique
7. Couverture du compartiment des piles
8. Touche: mode manuel marche/arrêt
9. Touche: Lignes laser
10. Touches: mode pulsé pour le fonctionnement du récepteur
11. LED verte/rouge: Marche/arrêt, état de fonctionnement
12. LED verte: mode pulsé, température de service
13. Filetage de trépied de 1/4"
14. Numéro de série
15. Socle du laser SLB 320
16. Arête d'appui: facilite l'alignement avec le point d'aplomb



4. Mise en service

4.1 Insérer/retirer les piles

Ouvrir le couvercle du compartiment des piles en le tournant dans le sens de la flèche, retirer les piles usagées le cas échéant et insérer des piles neuves en respectant les symboles indiqués dans le compartiment. Des piles rechargeables adaptées peuvent aussi être utilisées.

Voyant LED :

LED rouge : capacité des piles faible
- insérer une nouvelle pile



Mettre les piles au rebut dans un centre de collecte adapté - ne pas jeter avec les ordures ménagères.

Si l'appareil n'est pas utilisé pendant une période prolongée, retirer les piles !

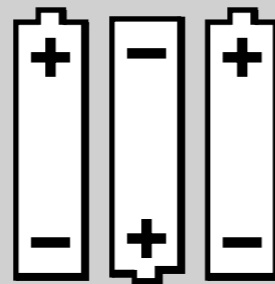

3 x 1,5V
Alkaline
AA, LR6, Mignon



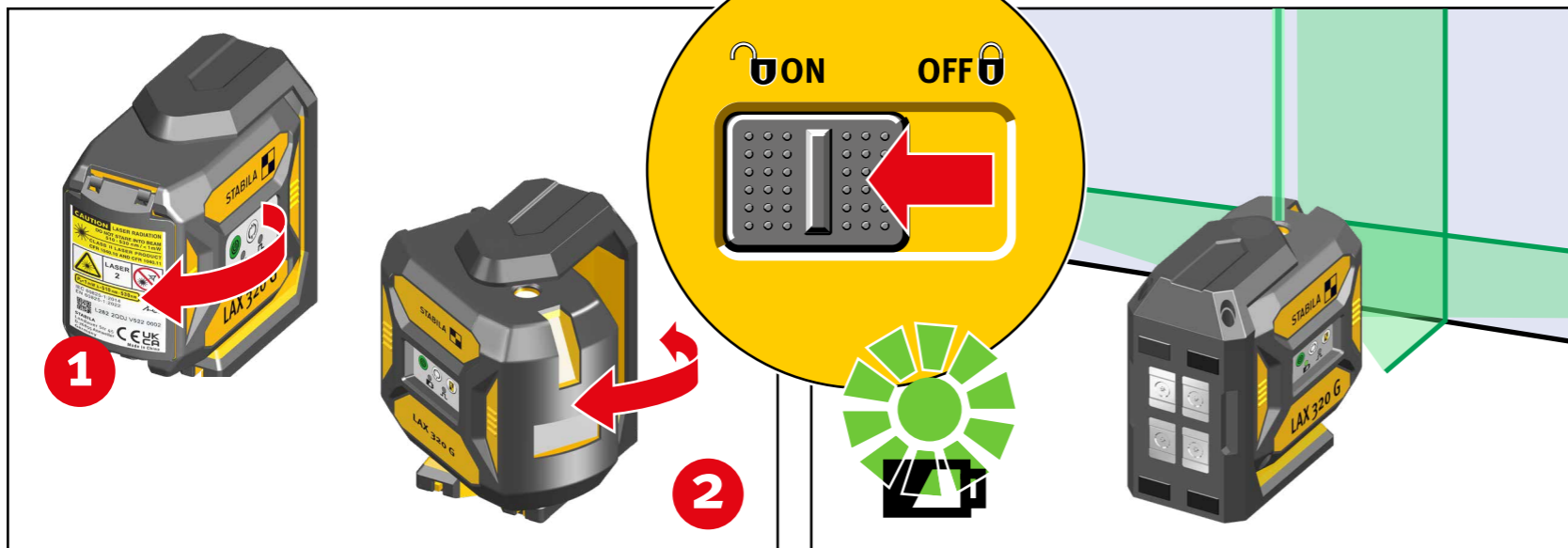

4.2 Mise en marche

Placer l'appareil laser en position de travail et le mettre en marche à l'aide de l'interrupteur coulissant. Le LAX 320 G démarre toujours en mode horizontal et effectue un nivellement automatique. Il est maintenant possible de sélectionner les fonctions laser (-> 5.1.). La LED verte indique le fonctionnement.

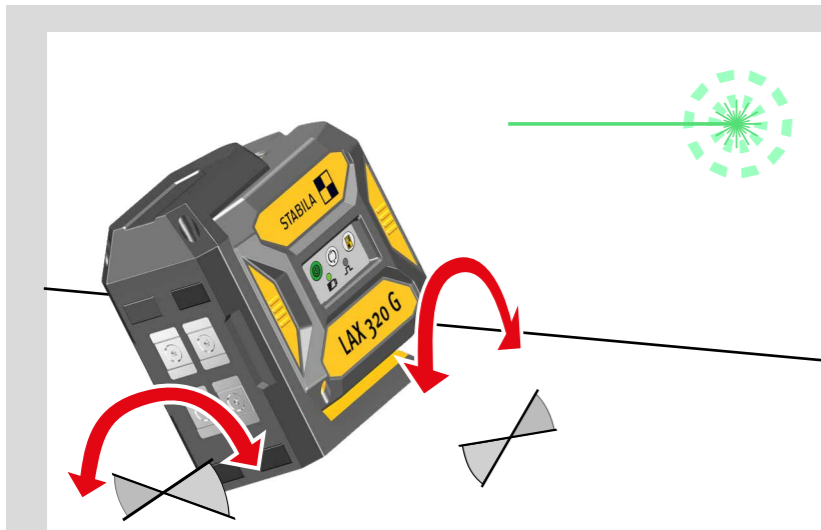

Si l'appareil est trop incliné, le rayon laser clignote ! L'appareil laser est en dehors de la plage de nivellement automatique et ne peut pas effectuer lui-même un nivellement automatique.

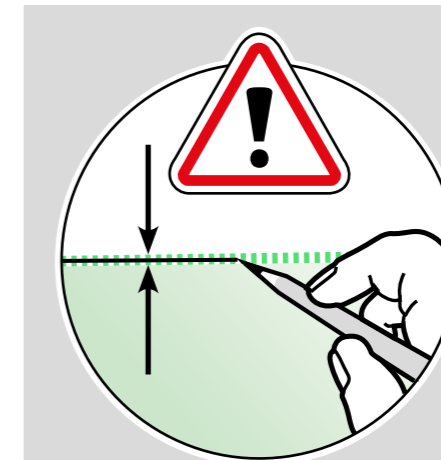
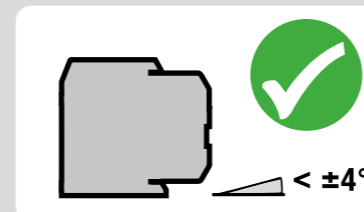

Travaillez toujours au centre de la ligne laser lors des marquages ou des alignements !

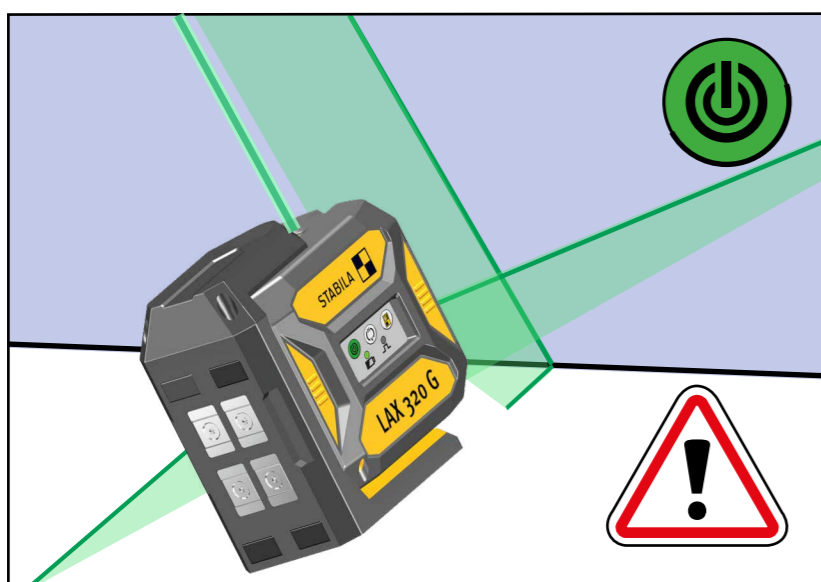

4.3 Mise en service sans fonction de nivellement

Le mode fonction de marquage ne s'active qu'avec la touche « mode manuel ». Pour cela, le maintenir enfoncé pendant plus de 2 secondes. Le rayon laser clignote 2 x toutes les 5 secondes. Le LAX 320 G ne se trouve pas en mode autonivellement et, dans ce mode, il ne peut être utilisé qu'à des fins de marquage et d'alignement !

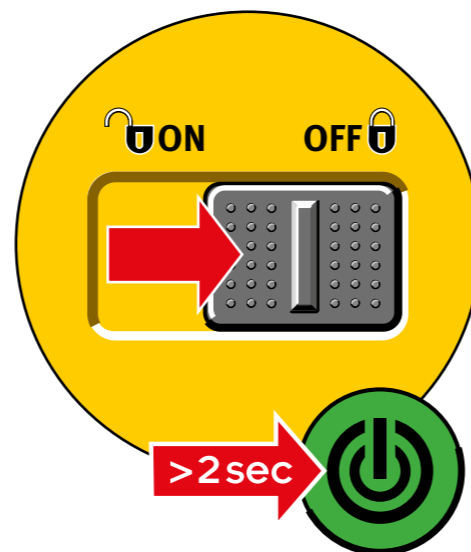

5. Fonctions

5.1 Sélection des fonctions laser

Une fois que l'appareil a été allumé, les différentes fonctions laser peuvent être activées avec la touche « Lignes laser ».

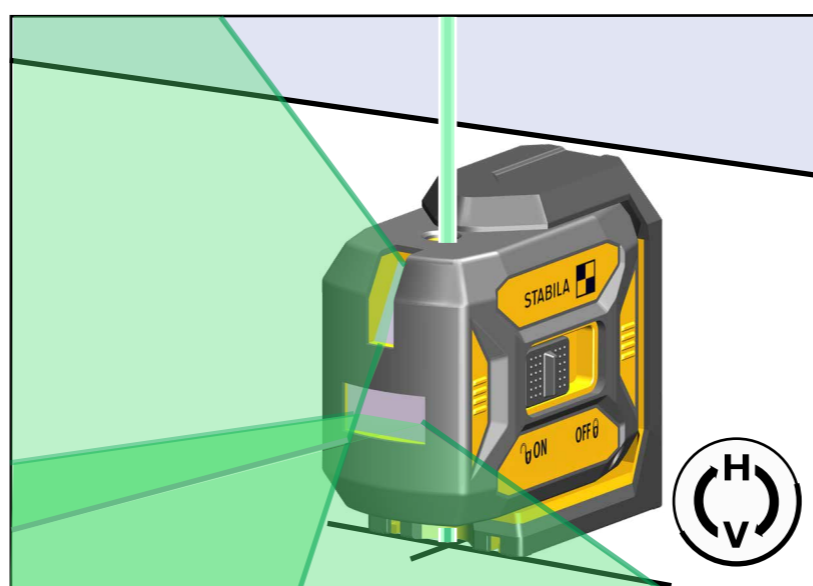
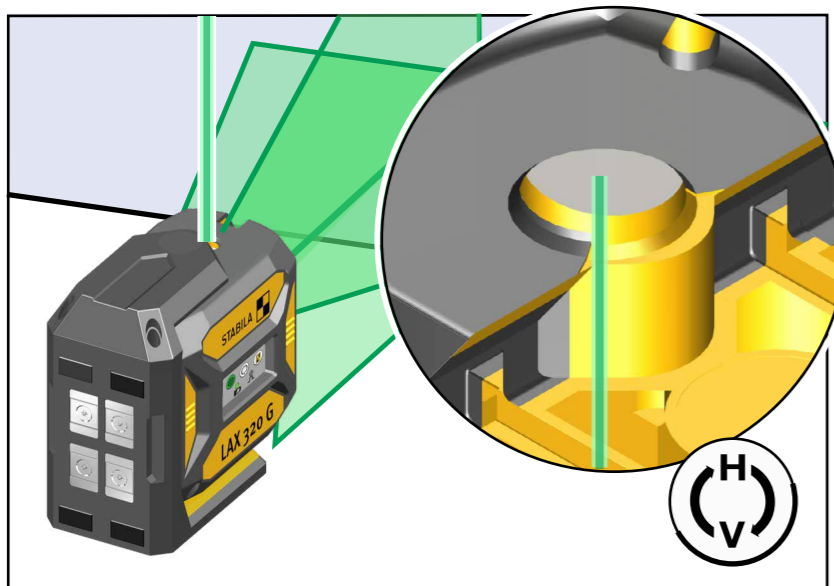
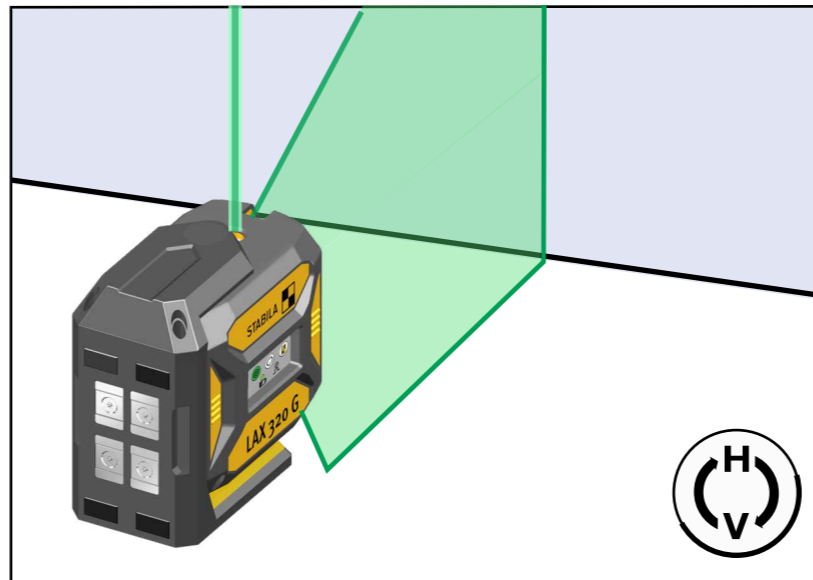
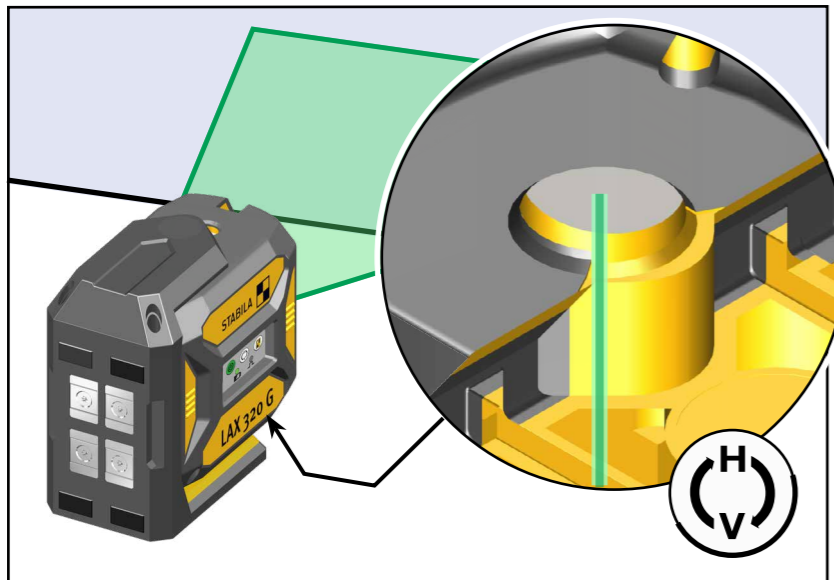

Fonction d'aplomb

Reporte un point défini du sol au plafond.

5.2 Travail avec le récepteur

Pour travailler sur de plus grandes distances ou avec un récepteur adapté, activez le mode pulsé.

Remarque :
le récepteur doit être adapté aux lignes laser vertes et pulsées.

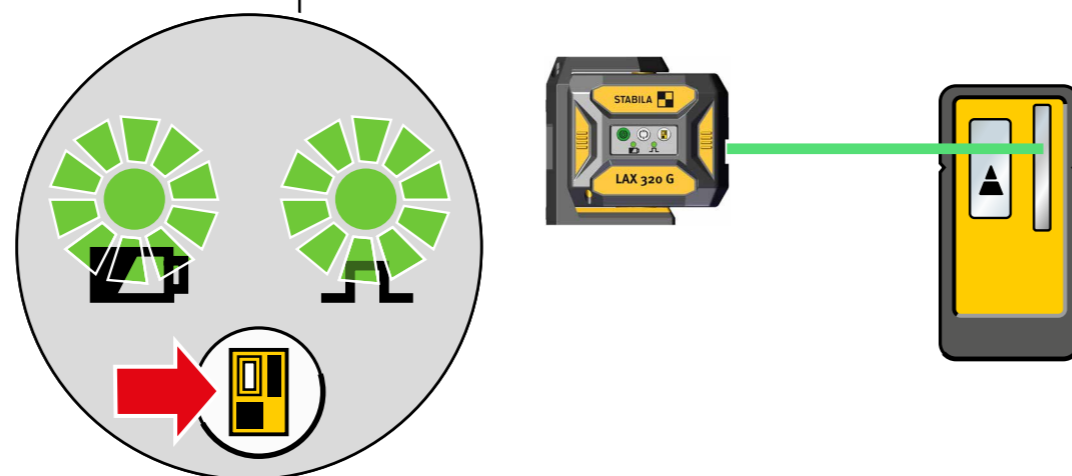

6. Voyants LED

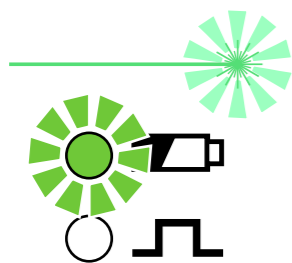

Fonctionnement avec fonction de nivellement

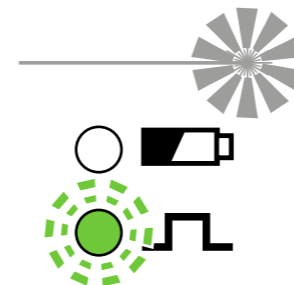

Fonctionnement suspendu
Température de l'appareil > 60°C / 140°F
Amenez l'appareil dans la plage de température de service

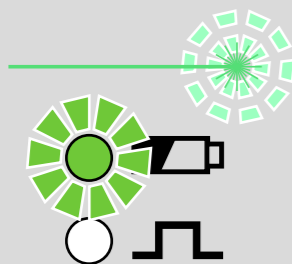

Fonctionnement sans fonction de nivellement



La LED /le rayon laser est constamment allumé

La LED/le rayon laser clignote

La LED clignote et change de couleur

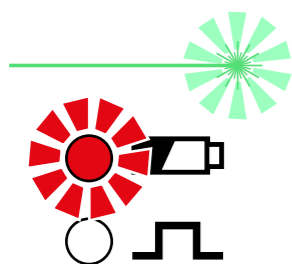

Fonctionnement avec fonction de nivellement
Faible capacité de batterie

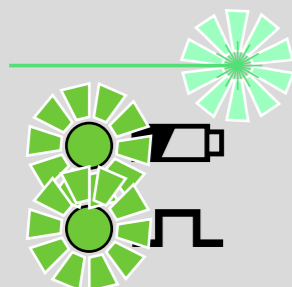

Fonctionnement avec fonction de nivellement
Laser en mode pulsé

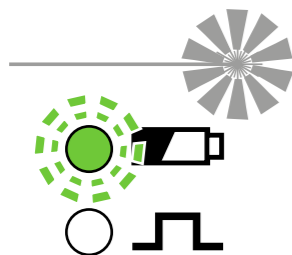

Fonctionnement suspendu
Température de l'appareil < -20°C / -4°F
Amenez l'appareil dans la plage de température de service
Vérifiez la précision

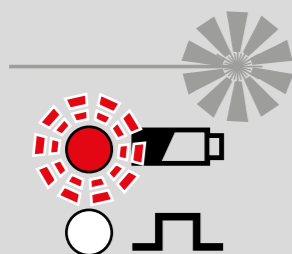

Fonctionnement suspendu
Température de l'appareil > 70°C / 158°F
Amenez l'appareil dans la plage de température de service
Vérifiez la précision

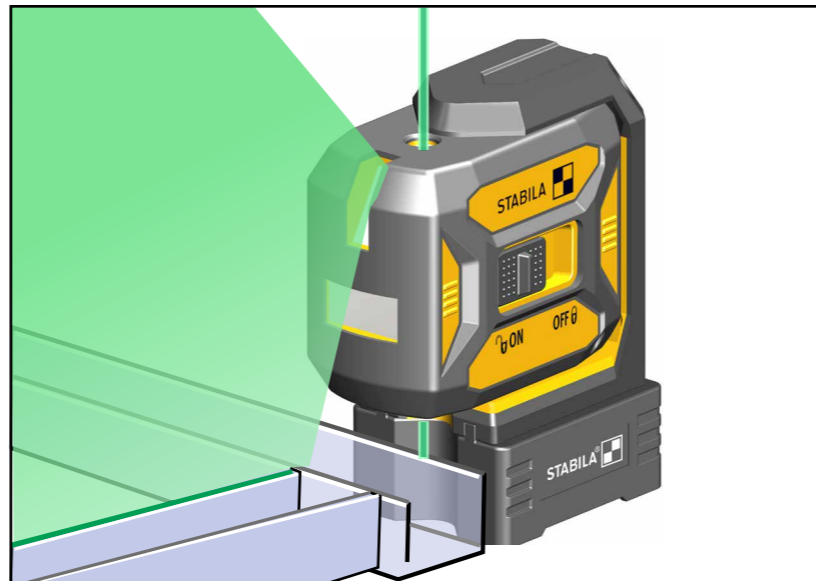

7. Utilisation avec le socle

Pour un positionnement plus précis, le LAX 320 G peut être appliqué sur des profilés de l'aménagement intérieur avec le socle du SLB 320. Le laser d'aplomb est ainsi aligné avec précision sur le bord de l'élément de construction.

Le socle est inséré avec ses rails profilés dans le cadre de protection jusqu'à la butée.

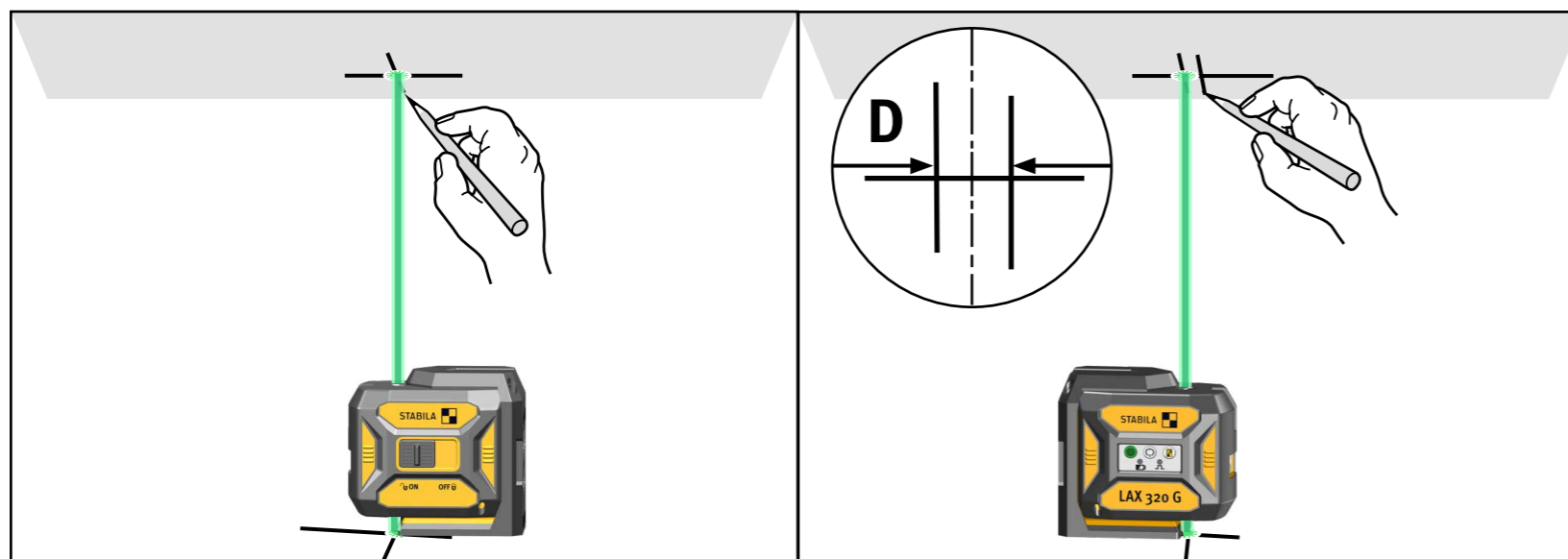
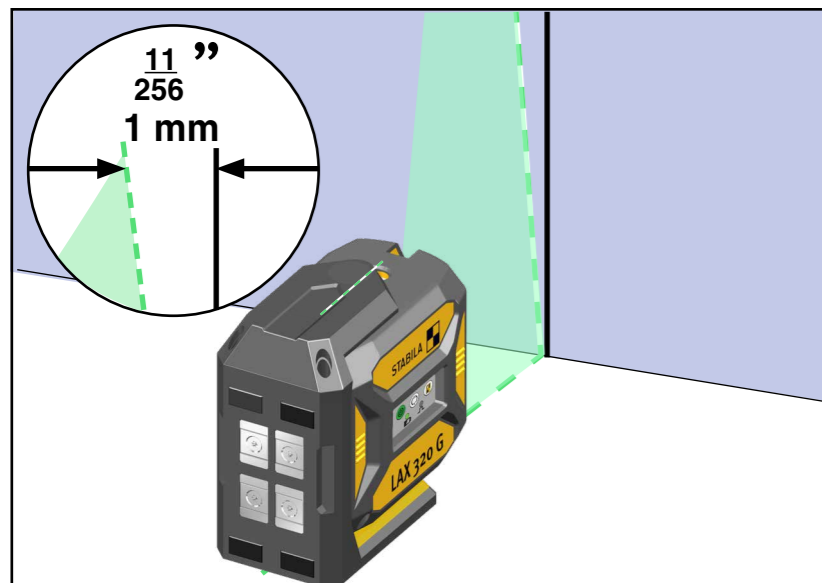
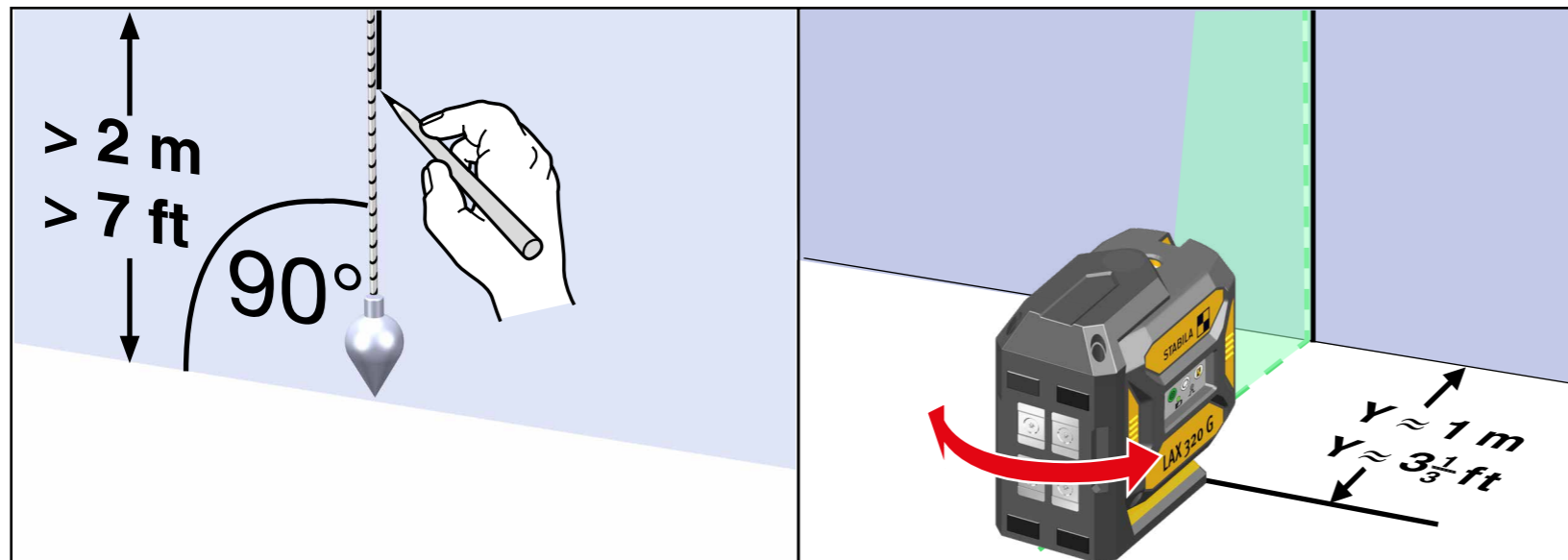

8. Contrôle de la précision

Le LAX 320G a été conçu pour être utilisé sur les chantiers et a quitté notre entreprise en étant parfaitement ajusté. Toutefois, comme c'est le cas pour tous les instruments de précision, le calibrage doit être contrôlé à intervalles réguliers. Vérifiez l'appareil avant de débuter le travail, plus particulièrement lorsqu'il a été soumis à de fortes secousses.

Contrôle vertical
Contrôle horizontal

8.1 Contrôle vertical

Contrôle de la ligne laser verticale

1. Définissez une ligne de référence p. ex. avec un fil à plomb.
2. Placer et aligner le LAX 320G devant cette ligne de référence à la distance Y.
3. Comparez la ligne laser avec la ligne de référence.
4. Sur une distance de 2 m / 7', l'écart par rapport à la ligne de référence ne doit pas être supérieur à 1 mm / 11/256" !

8.2 Contrôle de la fonction d'aplomb

1. Aligner le LAX 320G de manière à ce que le point d'aplomb se trouve exactement sur une marque au sol.
2. Le point d'aplomb 1 est marqué vers le haut, au plafond.
3. Tourner le LAX 320G de 180° et aligner à nouveau le point d'aplomb sur la marque au sol.
4. Marquer le point d'aplomb 2 vers le haut sur le plafond.
5. La différence mesurée entre les deux marques est le double de l'erreur réelle. Pour une hauteur de plafond de 5 m (16'5"), la différence ne doit pas être supérieure à 3 mm (1/8").

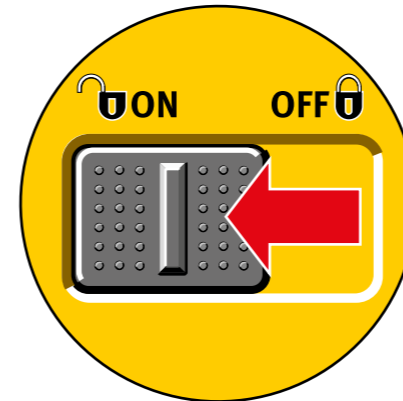
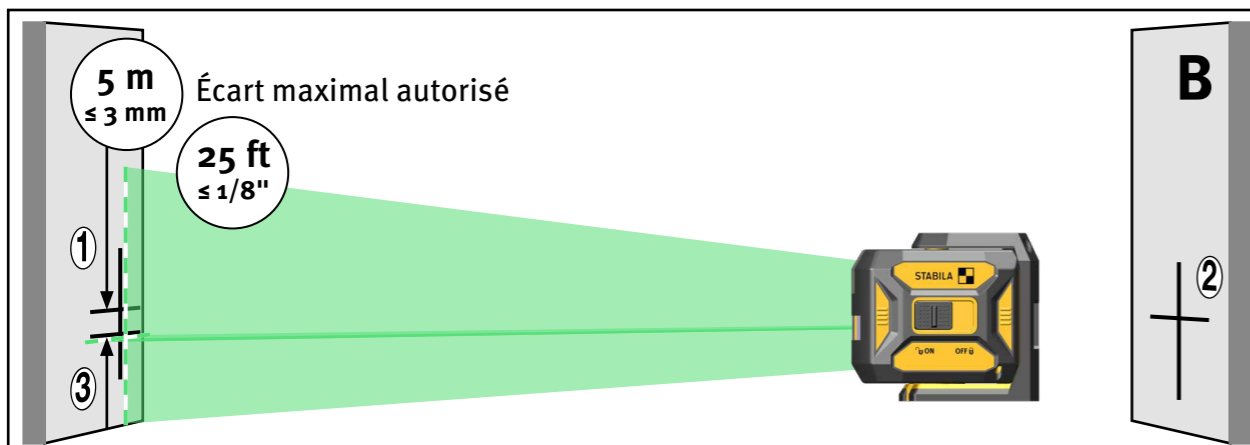
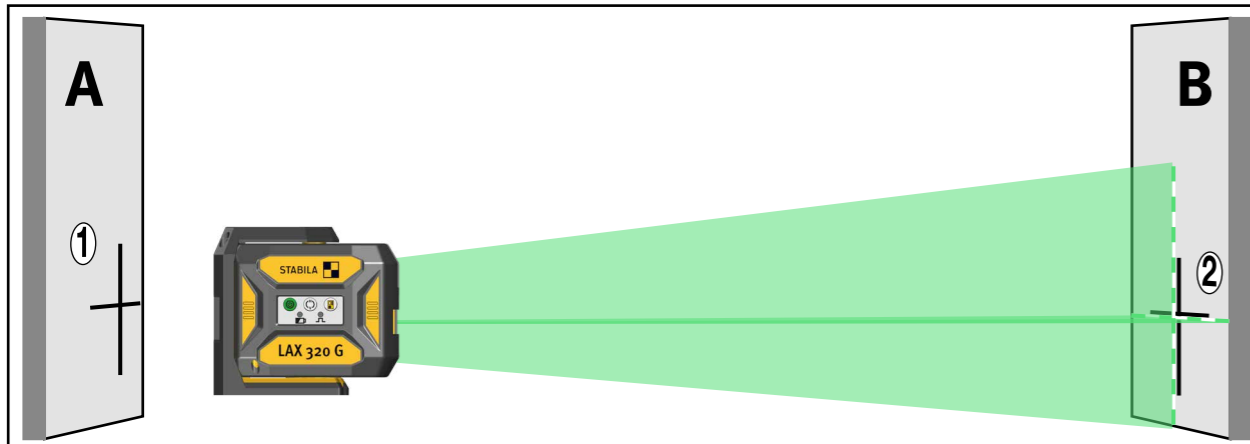
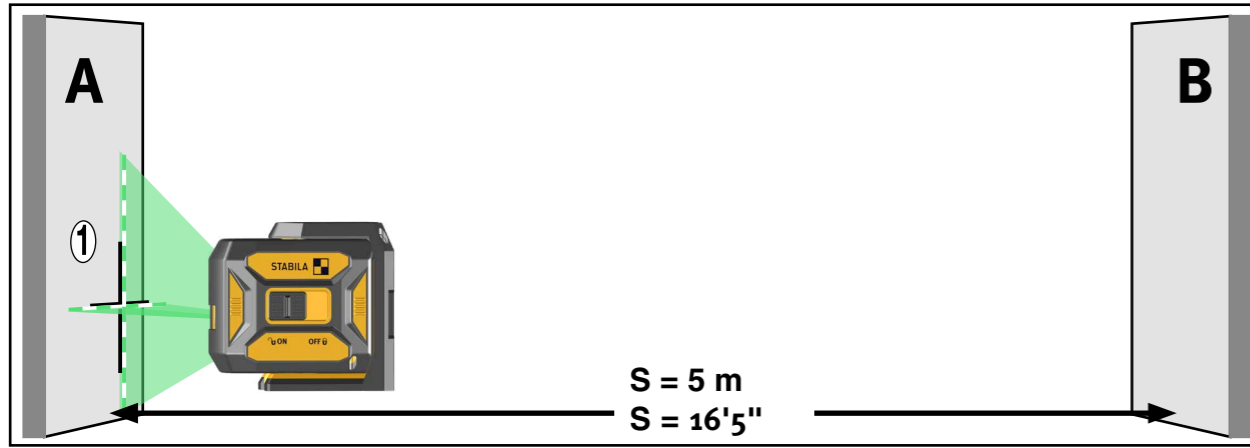

8.2 Contrôle horizontal

Contrôle du niveau de la ligne laser horizontale

Le contrôle horizontal requiert 2 murs parallèles séparés par une distance S d'au moins 5 m / 16'5" .

1. Poser le LAX 320G sur une surface horizontale, le plus près possible du mur A.
2. Aligner le LAX 320 G avec une fenêtre de sortie pour ligne laser verticale en direction du mur A.
3. Mettre en marche l'appareil laser.
4. Après le nivellement automatique, marquer la croix visible des lignes laser sur le mur A. Marquage 1.
5. Tourner le LAX 320G de 180° et l'aligner avec la même fenêtre de sortie pour ligne laser verticale en direction du mur B. Ne pas modifier le réglage en hauteur.
6. Après le nivellement automatique, marquer la croix visible des lignes laser sur le mur B. Marquage 2.
7. Placer ensuite l'appareil laser directement devant le mur B. Aligner le LAX 320G avec la même fenêtre de sortie pour ligne laser verticale en direction du mur B.
8. Tourner et régler l'appareil en hauteur de sorte que la croix des lignes laser corresponde exactement à la marque 2.
9. Tourner le LAX 320G de 180° et l'aligner avec la même fenêtre de sortie pour ligne laser verticale en direction du mur A. Ne pas modifier le réglage en hauteur.
10. Tourner l'appareil de sorte que la croix des lignes laser corresponde exactement à la ligne de la marque 1.
11. Après le nivellement automatique, marquer la croix visible des lignes laser sur le mur A. Marquage 3.
12. La distance verticale entre les marquages 1 et 3 est mesurée.

Distance S par rapport au mur	Écart maximal autorisé :
5 m	3,0 mm
10 m	6,0 mm
15 m	9,0 mm
16'5"	1/8"
32'10"	1/4"
49'3"	3/8"

9. Caractéristiques techniques

Type de laser : Laser à diode verte, longueur d'onde de 510 à 530 nm
Puissance de sortie: < 1 mW, classe de laser 2, conformément à la norme CEI 60825-1:2014
EN60825-1:2014/A11:2021

Plage de nivellement automatique : env. $\pm 4^\circ$

Précision de nivellement* :

Ligne laser : $\pm 0,3$ mm/m Centre de la ligne laser

Batteries : 3 piles alcalines de 1,5 V, format Mignon, AA, LR6

Durée de fonctionnement : ≤ 15 h

Plage de température de service: de -10°C à $+50^\circ\text{C}$ / 14°F à 122°F

Plage de températures de stockage: de -20°C à $+70^\circ\text{C}$ / -13°F à 158°F

Sous réserve de modifications techniques.

* En cas d'utilisation dans la plage de température de service indiquée

2025

STABILA Messgeräte
Gustav Ullrich GmbH
Landauer Str. 45
76855 Annweiler
Germany