

STABILA®

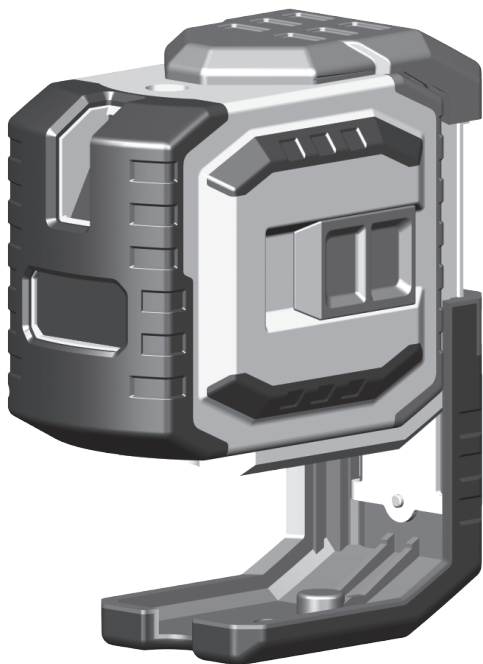

## Laser LAX 300 G

fr Mode d'emploi

A1

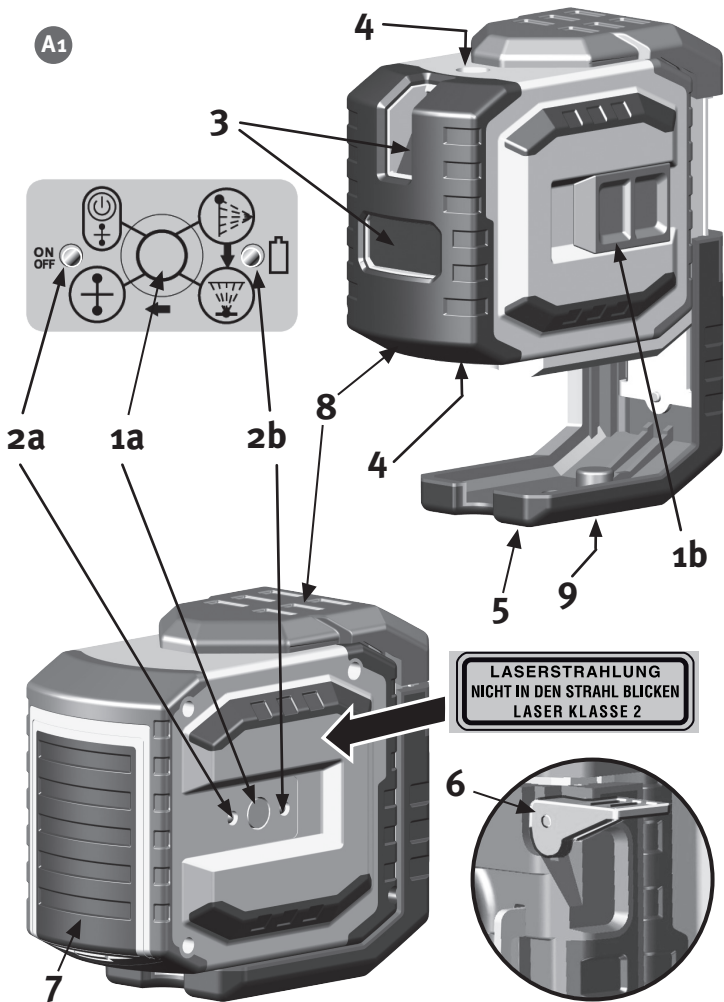

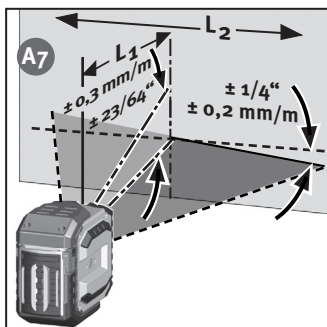
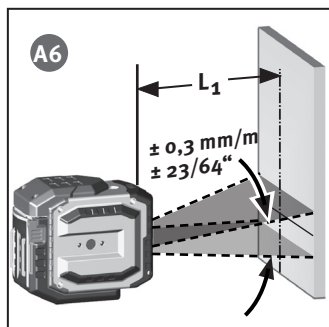
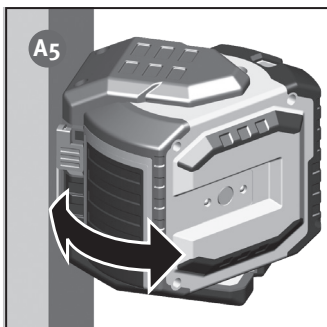
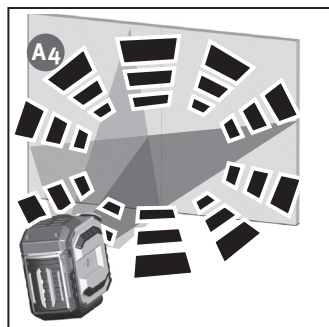
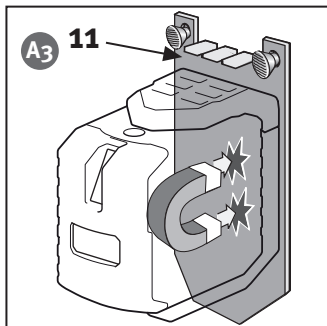
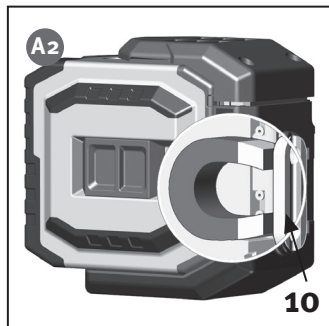

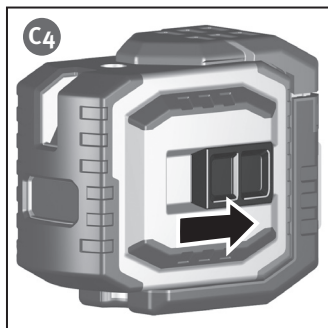
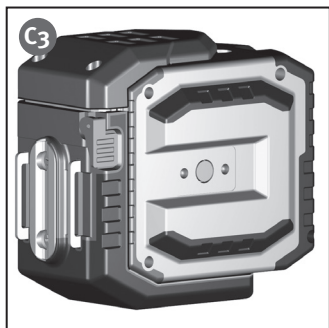
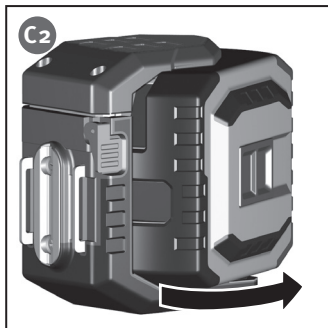
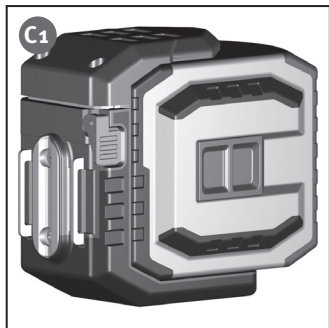
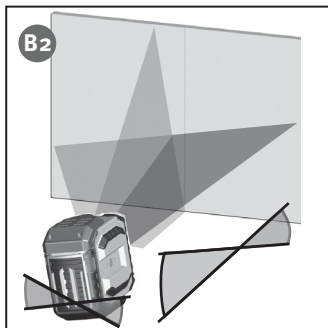
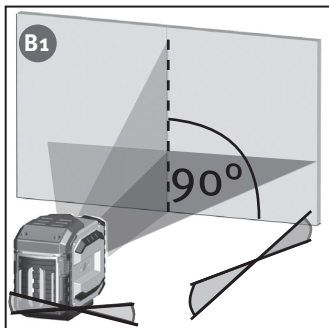

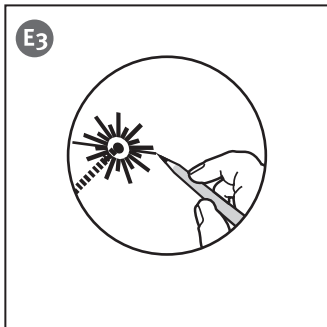
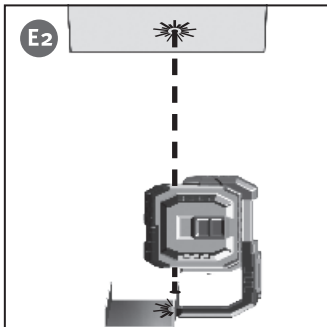
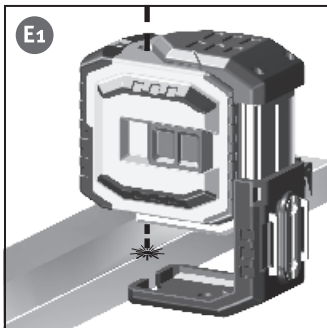
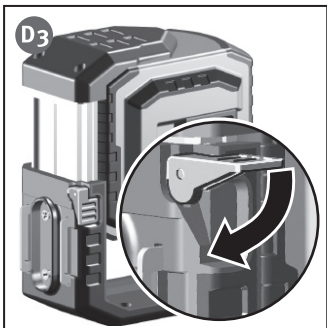
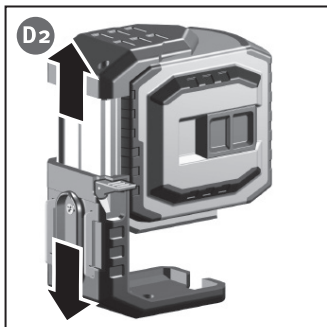
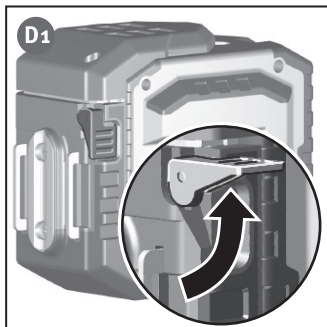

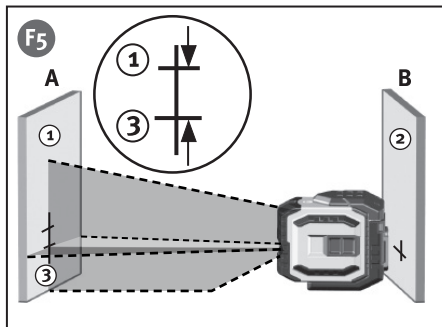
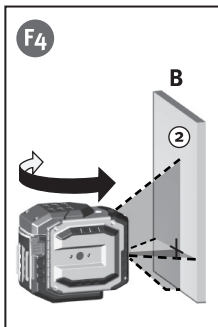
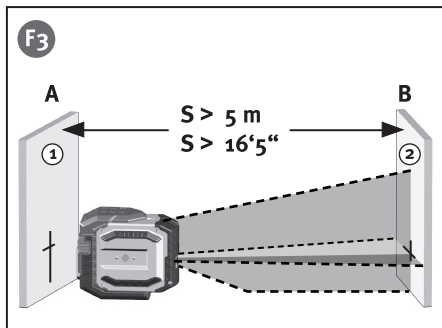
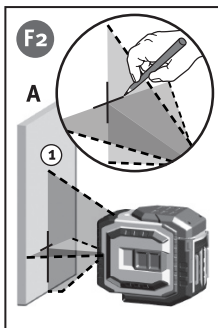
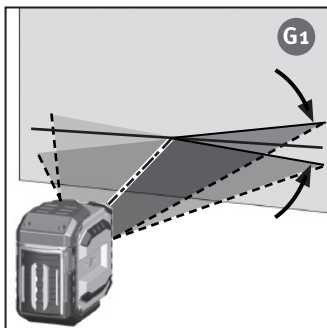
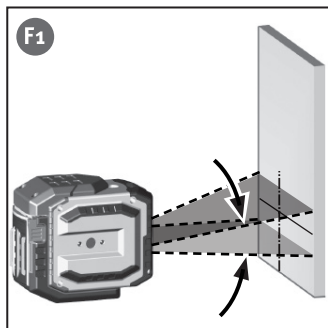

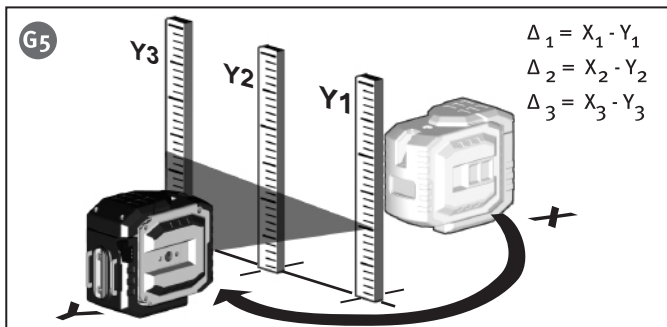
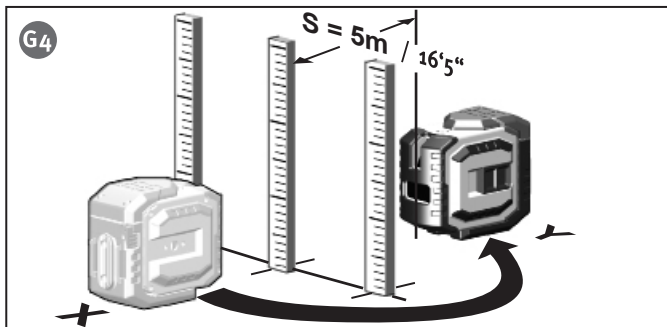
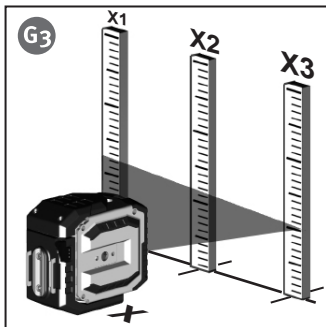
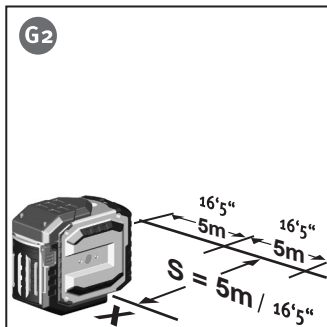

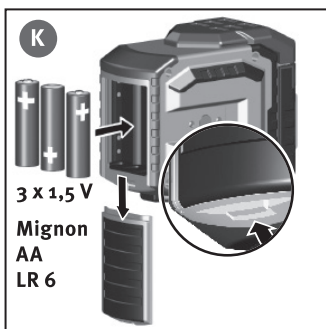
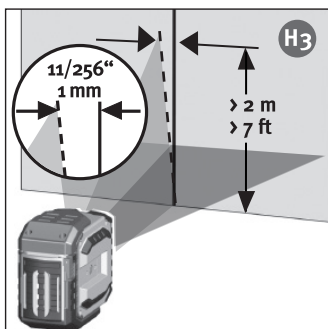
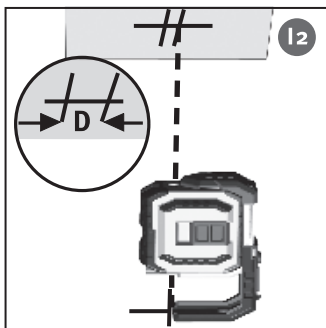
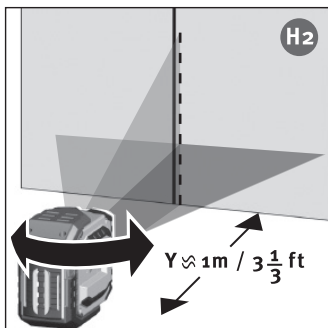
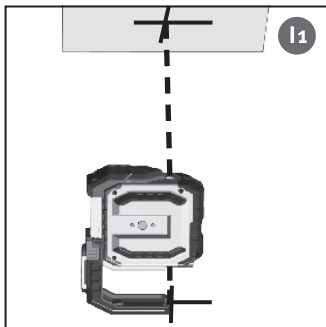
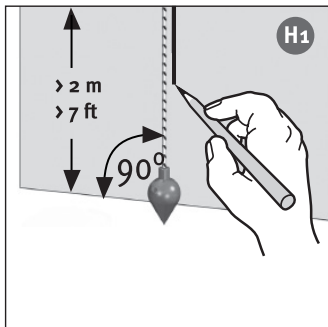



## Utilisation conforme

Le STABILA-LAX 300 G est un laser lignes croisées et laser d'aplomb simple à utiliser. Il est autonivelant dans la zone de  $\pm 4,5^\circ$  et permet de réaliser un travail précis grâce aux lignes laser vertes horizontales et verticales.

Lisez le mode d'emploi simultanément avec la partie illustrée. Respectez les recommandations générales concernant la manipulation, le nettoyage et l'entretien de l'appareil. Respectez les consignes de sécurité pour rayons laser ! Si vous avez encore des questions après la lecture du mode d'emploi, nous sommes à votre écoute au : 0049 / 63 46 / 3 09 - 0



## Éléments de l'appareil

- (1a) Touche : marche/arrêt
- (1b) Interrupteur : marche/arrêt (protection de transport)
- (2) DEL d'affichage :
- (2a) Fonction MARCHÉ ou PRET
- (2b) Tension des piles
- (3) Passage de la ligne laser horizontale et verticale
- (4) Ouvertures de passage des rayons d'aplomb
- (5) Pied télescopique
- (6) Levier de blocage
- (7) Couvercle du boîtier piles
- (8) Protection contre les chocs
- (9) Filetage 1/4" pour le raccordement du trépied
- (10) Aimants
- (11) Support mural

A1

## Avant la 1ère mise en service:

Marquage précis de l'appareil laser à l'emplacement désigné avec le message d'avertissement dans votre langue. Les autocollants correspondants sont joints.

**RADIATION LASER  
NE FIXER JAMAIS LE FAISCEAU  
LASER CLASSE 2**

Cet autocollant avec le message d'avertissement formulé dans la langue courante doit être apposé à la place du texte anglais !

A2

A3

A1

Mettre en place des piles -> Remplacement des piles

## Principales applications:

### Modes de fonctionnement

- B1** Le LAX 300 G peut être utilisé en 2 modes de service.
- B2** 1. comme laser ligne + laser d'aplomb autonivelant      2. comme instrument laser pour travaux de marquage sans fonction de nivellement

### Mode de service avec autonivellement:

Dans ce mode, une ligne laser peut être sélectionnée.

#### **C1** Mise en service

- C2** Mettre en marche l'appareil avec l'interrupteur marche/arrêt (1b). Après la mise en service apparaissent des lignes laser horizontales et verticales ainsi que les points laser d'aplomb. Le laser s'aligne automatiquement.
- C3**
- C4**

### Réglage du type de ligne:

En actionnant le sélecteur (1a) vous pouvez régler l'une après l'autre la ligne laser verticale et horizontale avec les points d'aplomb ainsi que la ligne laser croisée.

- A4** En cas d'inclinaison trop importante, le laser se met à clignoter !

laser clignote      -> L'appareil est trop incliné  
 + est en dehors de la zone de nivelage autonome  
 + le laser ne peut plus effectuer le nivelage automatique

#### **A4** Mode de service sans fonction de nivellement:

Le commutateur marche/arrêt (1b) est à l'arrêt. Dans ce mode, le LAX 300 G est uniquement mis en service/hors service à l'aide du sélecteur (1a).

#### **D1** Mode fonction d'aplomb

- D2** Afin de pouvoir mieux reconnaître le point d'aplomb, il est possible de sortir le pied télescopique. Le LAX 300 G est installé et mis en service (sélecteur 1b).
- D3** Le rayon laser orienté vers le bas est aligné sur l'objet ou sur un marquage.
- E1** Marquez la position du rayon laser d'aplomb vers le haut sur le plafond de la pièce. Les lignes laser sont toujours mises en marche simultanément avec les points laser d'aplomb.
- E2**
- E3** Veillez à ce que le milieu du point laser soit toujours marqué !

### Contrôle du calibrage

Le laser lignes croisées et d'aplomb LAX 300 G est conçu pour une utilisation sur chantier et a quitté notre entreprise dans un état impeccablement aligné. Toutefois, comme c'est le cas de tous les instruments de précision, le calibrage doit être contrôlé à intervalles réguliers. Vérifiez l'appareil avant de débiter le travail, plus particulièrement lorsqu'il était soumis à de fortes secousses.

## Contrôle horizontal

### 1. Contrôle horizontal - niveau de la ligne

Le contrôle horizontal nécessite deux murs parallèles situés à une distance  $S$  d'au moins 5 m / 16'5" .

1. Poser le LAX 300 G à une distance de 50mm à 75mm devant un mur A sur une surface horizontale ou sur le trépied avec la face avant orientée en direction du mur.
2. Mettre l'appareil en marche (1b) .
3. Marquer la croix visible des lignes laser sur la mur A (point 1).
4. Tourner l'ensemble de l'appareil d'environ  $180^\circ$  sans modifier la hauteur du laser.
5. Marquer la croix visible des lignes laser sur la mur B (point 2).
6. A présent, placer le laser directement devant le mur B.
7. Régler l'appareil en hauteur de sorte que la hauteur du point laser corresponde au point 2.
8. Sans modifier la hauteur du laser, faites-le tourner de  $180^\circ$  pour placer le faisceau près de la marque sur le premier mur (étape 3/ point 1).

Mesurer la distance verticale entre le point 1 et le point 3. La différence ne doit pas être supérieure à :

S	valeur maximale admissible	S	valeur maximale admissible.
5 m	3,0 mm	16'5"	1/8"
10 m	6,0 mm	32'10"	1/4"
15 m	9,0 mm	49'3"	3/8"
20 m	12,0 mm	65'8"	1/2"

### 2. Contrôle horizontal - Inclinaison de la ligne laser

Contrôle de l'inclinaison et de la précision de la projection de la ligne droite.

1. Marquer au sol 3 points 1 - 3 espacés de 5 m / 16'5" , placés exactement sur une ligne.
2. Positionner le laser à la distance  $S = 5 \text{ m} / 16'5"$  de la ligne exactement devant le repère du milieu = position X
3. Mettre l'appareil en marche.
4. Mesurer sur les repères de marquage la hauteur de la ligne laser.  
Mesures  $X_1 - X_3$
5. Déplacer l'appareil.
6. Positionner le laser à la distance  $S = 5 \text{ m} / 16'5"$  de la ligne exactement devant le repère du milieu = position Y
7. Mesurer sur les repères de marquage la hauteur de la ligne laser.  
Mesures  $Y_1 - Y_3$

$$\Delta_1 = X_1 - Y_1 \quad \Delta_2 = X_2 - Y_2 \quad \Delta_3 = X_3 - Y_3$$

En ce qui concerne les différences:

$$\Delta_{\text{ges } 1} = \Delta_1 - \Delta_2 \leq \pm 2 \text{ mm} \quad 5/64"$$

$$\Delta_{\text{ges } 2} = \Delta_3 - \Delta_2 \leq \pm 2 \text{ mm} \quad 5/64"$$

Respecter les signes lors du calcul !

## Contrôle vertical

- H1 Pour ce contrôle, vous devez disposer d'un marquage de référence. Fixez p. ex. un fil à plomb près d'un mur.
- H2 A présent, placez l'appareil laser devant ce marquage de référence (distance y) et comparez-le avec la ligne laser verticale.
- H3 Sur une longueur de 2 m (8 ft), l'écart entre le milieu de la ligne du laser et le marquage de référence ne devrait pas excéder 1 mm (3/64").

## Contrôle de l'aplomb

1. Mettre l'appareil en marche.
- I1 2. Placez le laser de sorte que son faisceau descendant se trouve au-dessus d'une marque de référence sur le sol.
3. Situez la position du faisceau montant sur le plafond et faites-y une marque.
- I2 4. Faites tourner le laser de 180° et réalignez le faisceau descendant au-dessus de la marque de référence sur le sol.
5. Situez la position du faisceau montant sur le plafond et faites-y une marque.
6. Mesurez la différence entre les deux marques sur le plafond, qui sera deux fois l'erreur réelle. La différence ne doit pas être supérieure à: 3 mm à 5 m (1/8" en 16'5").

## K Remplacement des piles

Ouvrir le couvercle du porte piles (4) dans le sens de la flèche et insérer de nouvelles piles conformément au symbole. Des accus adaptés peuvent également être utilisés.

## Caractéristiques techniques

Type de laser:	Laser à diode verte, lignes laser pulsées longueur d'onde 510 - 530 nm
Performance de sortie:	< 1 mW, classe de laser 2 conformément à la norme IEC 60825-1:2014 Ce produit est conforme aux exigences de 21CFR parte 1040.10 y 1040.11.
Zone de nivellement autonome*:	environ ± 4,5°
Précision de nivellement :	
A6 Ligne laser horizontale *:	L1 = ± 0,3 mm/m milieu de la ligne laser L1 = ± 3/16" sur 50ft
A7 Inclinaison de la ligne laser :	L2 = ± 0,2 mm/m ligne laser L2 = ± 1/8" sur 50ft
Précision du faisceau montant:	L3 = ± 0,3 mm/m ± 3/16" sur 50 ft
Précision du faisceau descendant:	L4 = ± 0,4 mm/m ± 1/4" sur 50 ft
Piles:	3 x 1,5 V piles mignon alcaline, taille AA, LR6
Autonomie:	jusqu'à 15 heures (alcaline)**
Plage de température de service:	-10 °C à +50 °C / 14°F à +122°F
Plage de température de stockage:	-25 °C à +70 °C / -13°F à +158°F
Sous réserve de modifications techniques.	

\* Lors d'une exploitation dans la plage de températures spécifiée

\*\* En cas d'utilisation avec une ligne et un point d'aplomb